

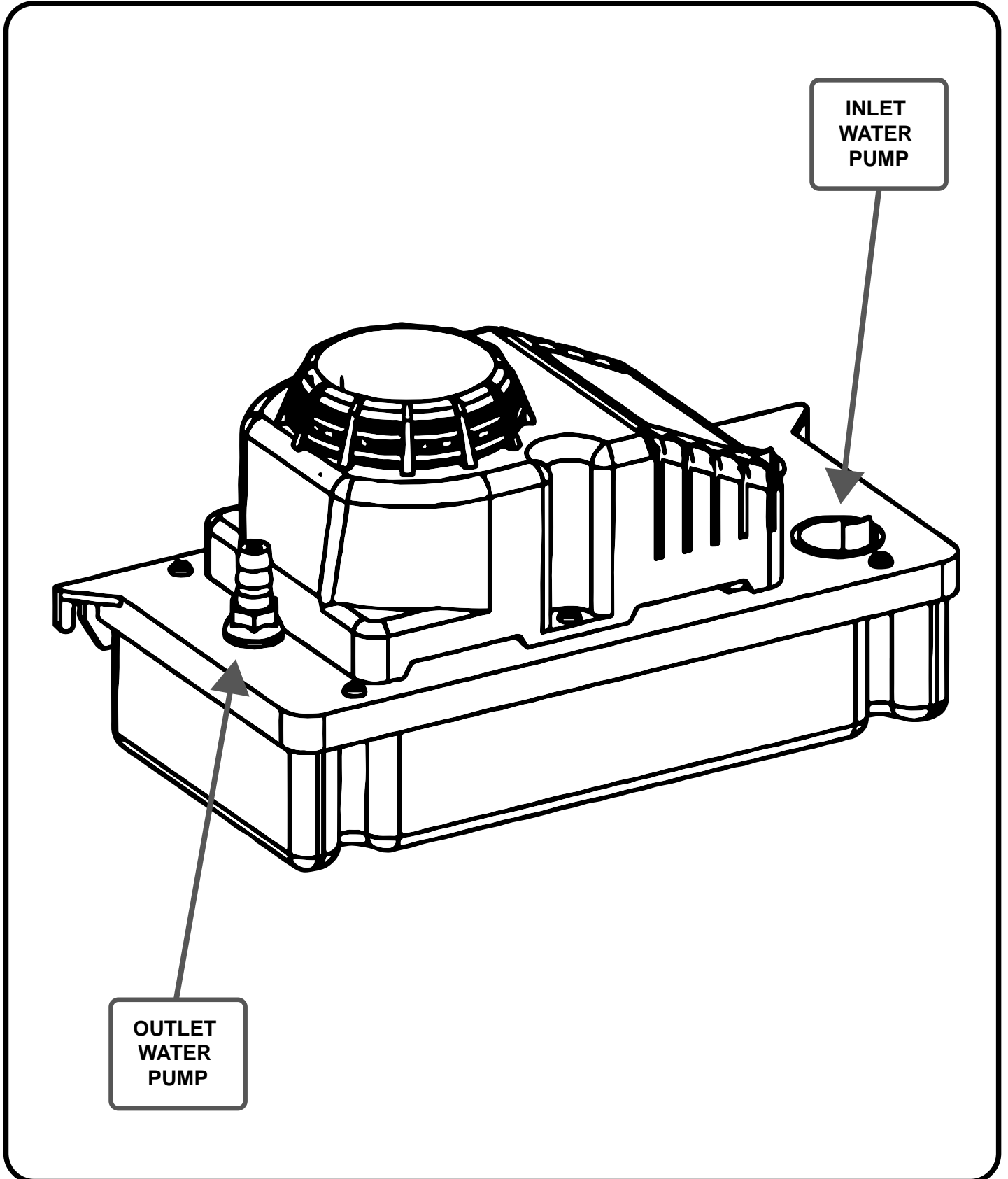

WATER PUMP KIT 2

DH 752 - DH 792

PICTURES - FIGURE - ABBILDUNGEN - FIGURAS - FIGURES - FIGUREN - FIGURAS - FIGURER - KUVAT - FIGURER - FIGUR - RYSUNKI - **РИСУНКИ** - OB-
RÁZKY - ÁBRÁK - **SLIKE** - **ŞEKİLLER** - SLIKE - **PAVEIKSLĖLIAI** - **ATTĒLI** - JOO-
NISED - IMAGINI - OBRÁZKY - **РИСУНКИ** - **МАЛЮНКИ** - **SLIKE** - **EIKONĒS** - 图
- **СУРЕТТЕР**



PICTURES - FIGURE - ABBILDUNGEN - FIGURAS - FIGURES - FIGUREN - FIGURAS - FIGURER - KUVAT - FIGURER - FIGUR - RYSUNKI - **РИСУНКИ** - OB-RÁZKY - ÁBRÁK - **SLIKE - ŞEKİLLER** - SLIKE - **ΠΑВЕΙΚΣΛÉΛΙΑΙ - ΑΤΤÉΛΙ - JO-**ONISED - IMAGINI - OBRÁZKY - **ΦΙΓΥΡΑ - МАЛЮНКИ - SLIKE - ΕΙΚΟΝΕΣ** - 图
- **СУРЕТТЕР**



PICTURES - FIGURE - ABBILDUNGEN - FIGURAS - FIGURES - FIGUREN - FIGURAS - FIGURER - KUVAT - FIGURER - FIGUR - RYSUNKI - **РИСУНКИ** - OB-
RÁZKY - ÁBRÁK - **SLIKE** - **ŞEKİLLER** - SLIKE - **PAVEIKSLĖLIAI** - **ATTĒLI** - JOO-
NISED - IMAGINI - OBRÁZKY - **РИСУНКИ** - **МАЛЮНКИ** - **SLIKE** - **EIKONEΣ** - 图
- **СУРЕТТЕР**

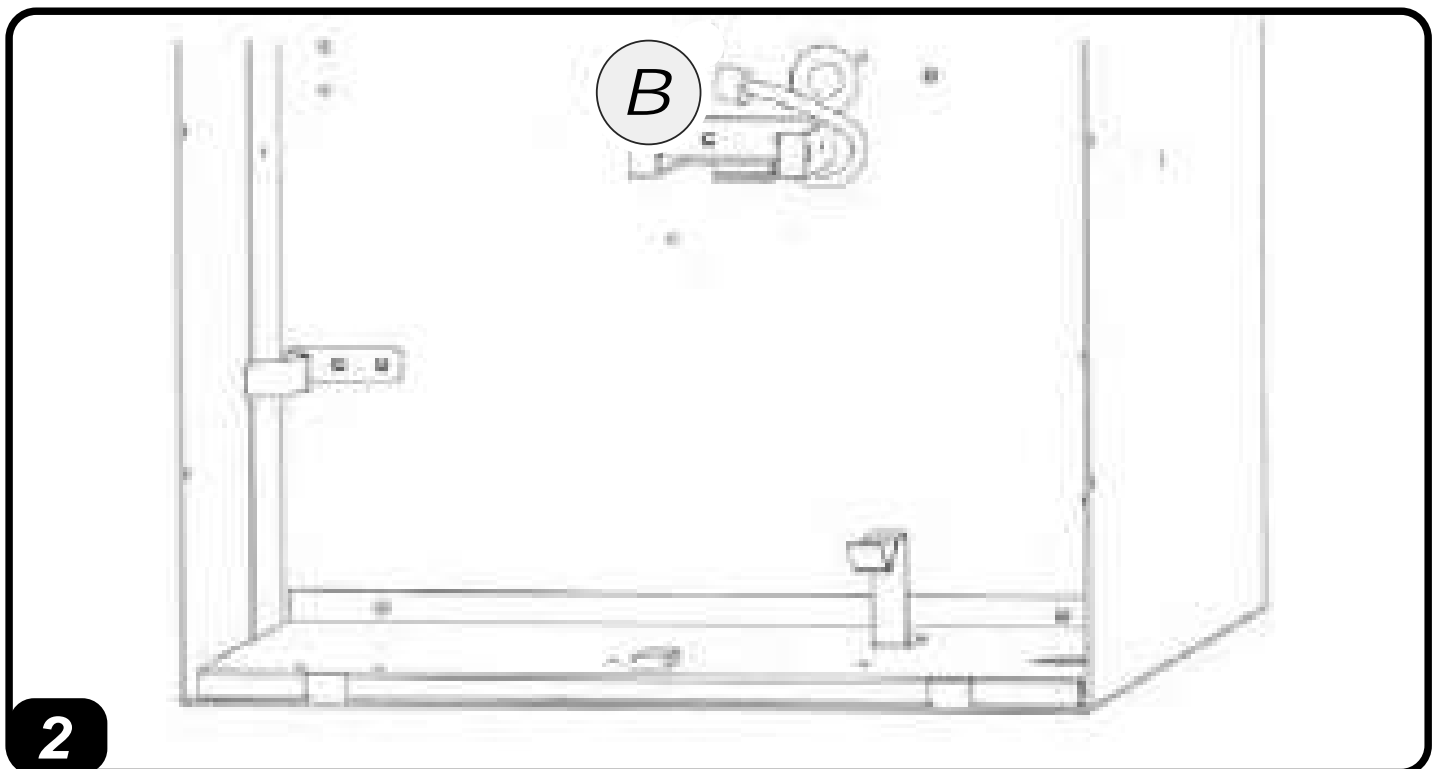
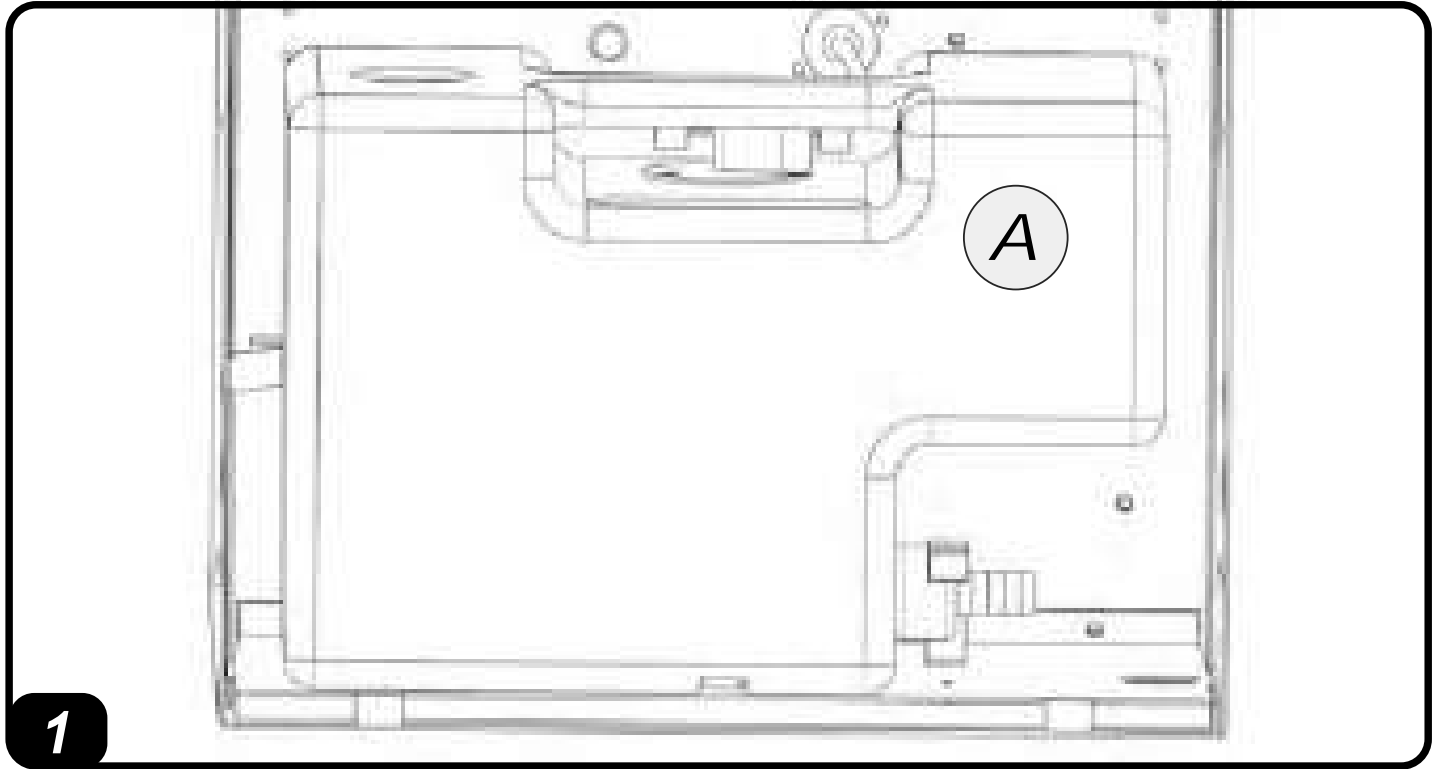

PICTURES - FIGURE - ABBILDUNGEN - FIGURAS - FIGURES - FIGUREN - FIGURAS - FIGURER - KUVAT - FIGURER - FIGUR - RYSUNKI - **РИСУНКИ** - OB-RÁZKY - ÁBRÁK - **SLIKE - ŞEKİLLER** - SLIKE - **PAVEIKSLĖLIAI - ΑΤΤĒΛΙ** - JO-ONISED - IMAGINI - OBRÁZKY - **ΦΙΓΥΡΑ - МАЛЮНКИ - SLIKE - ΕΙΚΟΝΕΣ** - 图
- **СУРЕТТЕР**

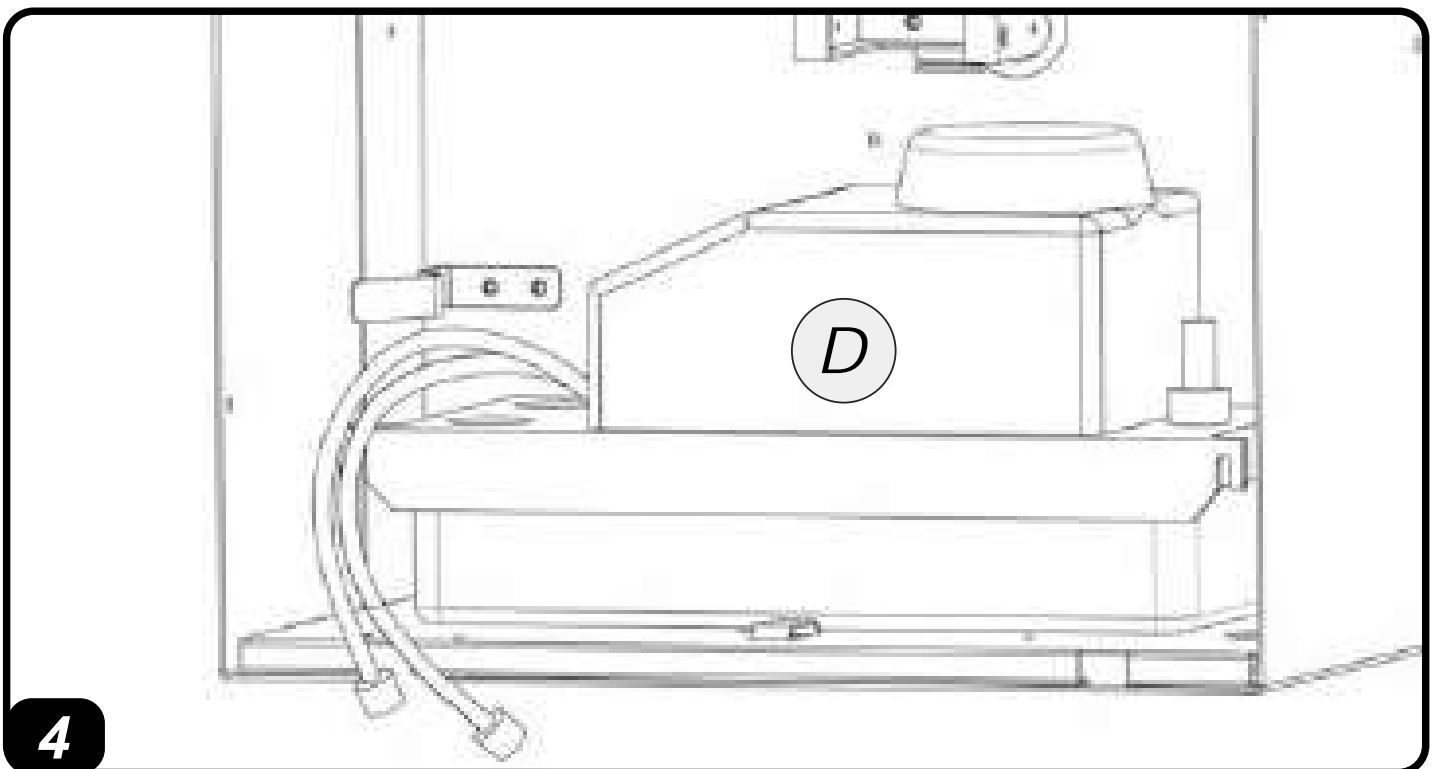
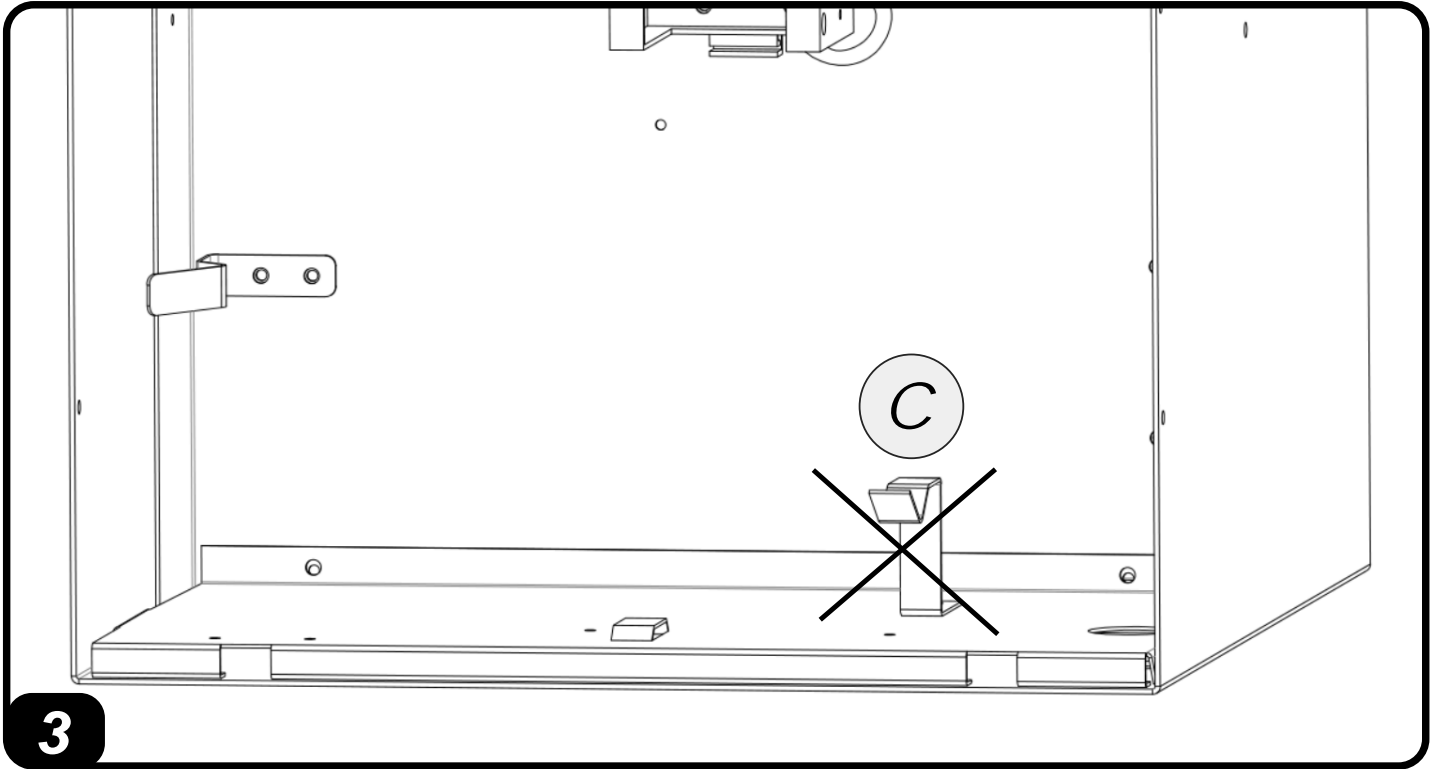

PICTURES - FIGURE - ABBILDUNGEN - FIGURAS - FIGURES - FIGUREN - FIGURAS - FIGURER - KUVAT - FIGURER - FIGUR - RYSUNKI - **РИСУНКИ** - OB-
RÁZKY - ÁBRÁK - **SLIKE** - **ŞEKİLLER** - SLIKE - **PAVEIKSLĖLIAI** - **ATTĒLI** - JOO-
NISED - IMAGINI - OBRÁZKY - **РИСУНКИ** - **МАЛЮНКИ** - **SLIKE** - **EIKONEΣ** - 图
- **СУРЕТТЕР**

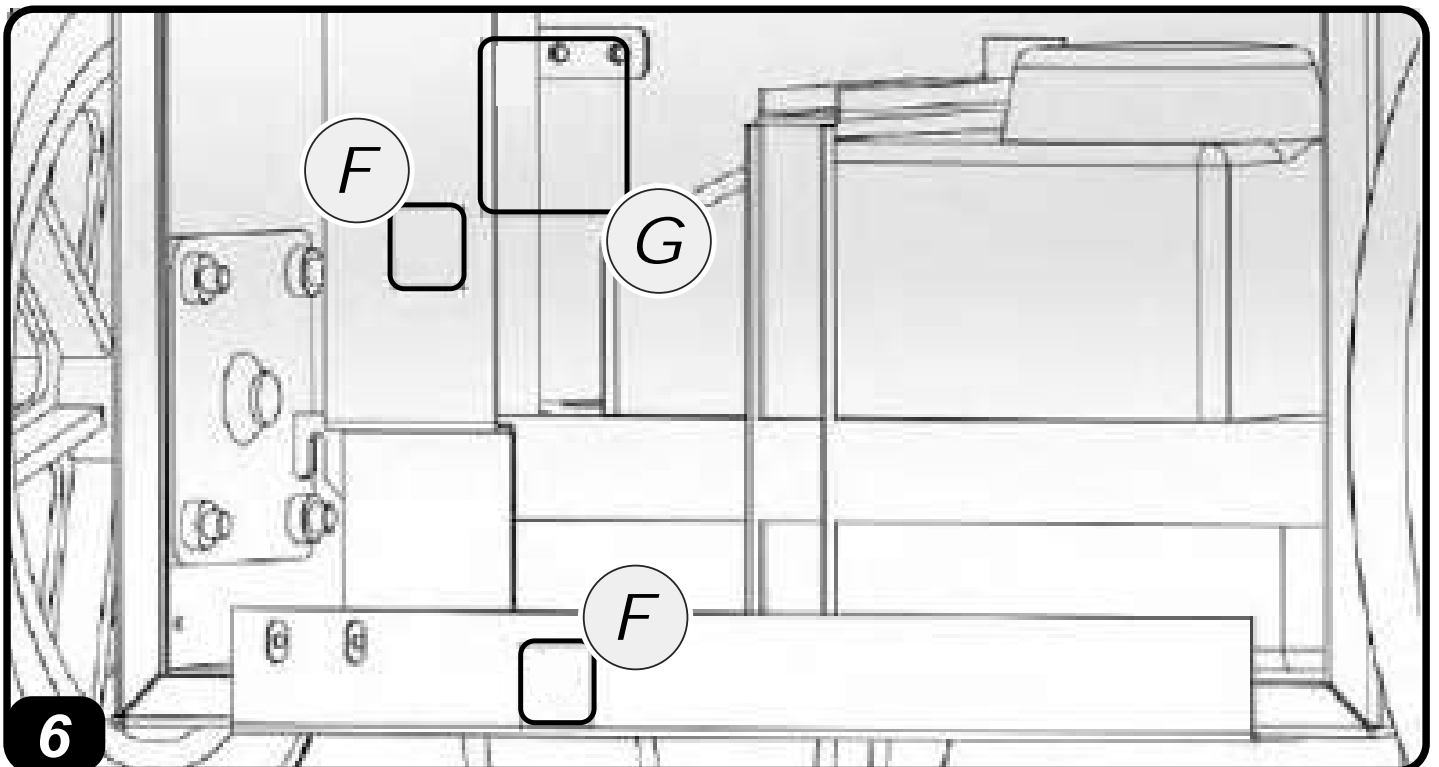
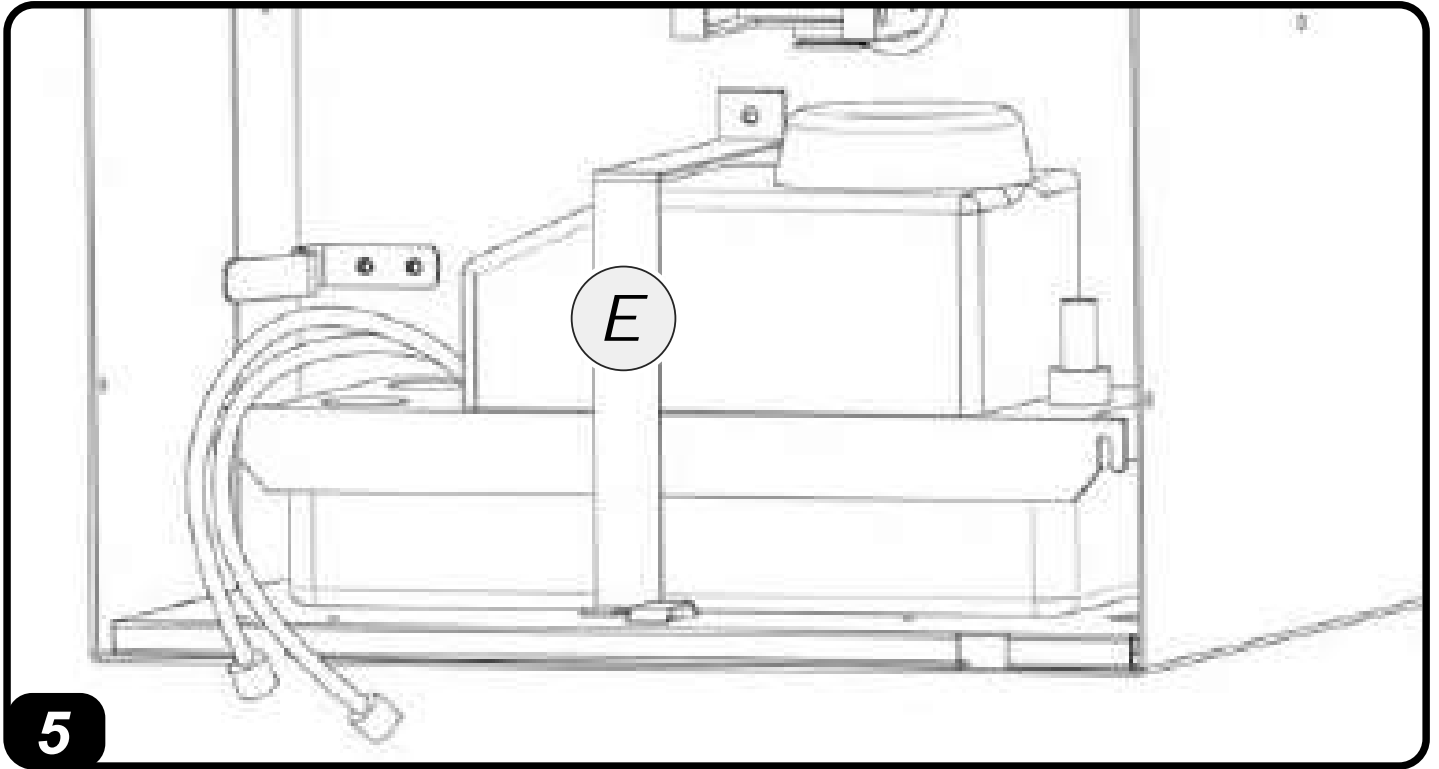

PICTURES - FIGURE - ABBILDUNGEN - FIGURAS - FIGURES - FIGUREN - FIGURAS - FIGURER - KUVAT - FIGURER - FIGUR - RYSUNKI - **РИСУНКИ** - OB-RÁZKY - ÁBRÁK - **SLIKE** - **ŞEKİLLER** - SLIKE - **ΠΑΡΕΙΚΣΛÉΛΙΑΙ** - **ΑΤΤÉΛΙ** - JOONISED - IMAGINI - OBRÁZKY - **ΦΙΓΥΡΑ** - **МАЛЮНКИ** - **SLIKE** - **ΕΙΚΟΝΕΣ** - 图
- **СУРЕТТЕР**

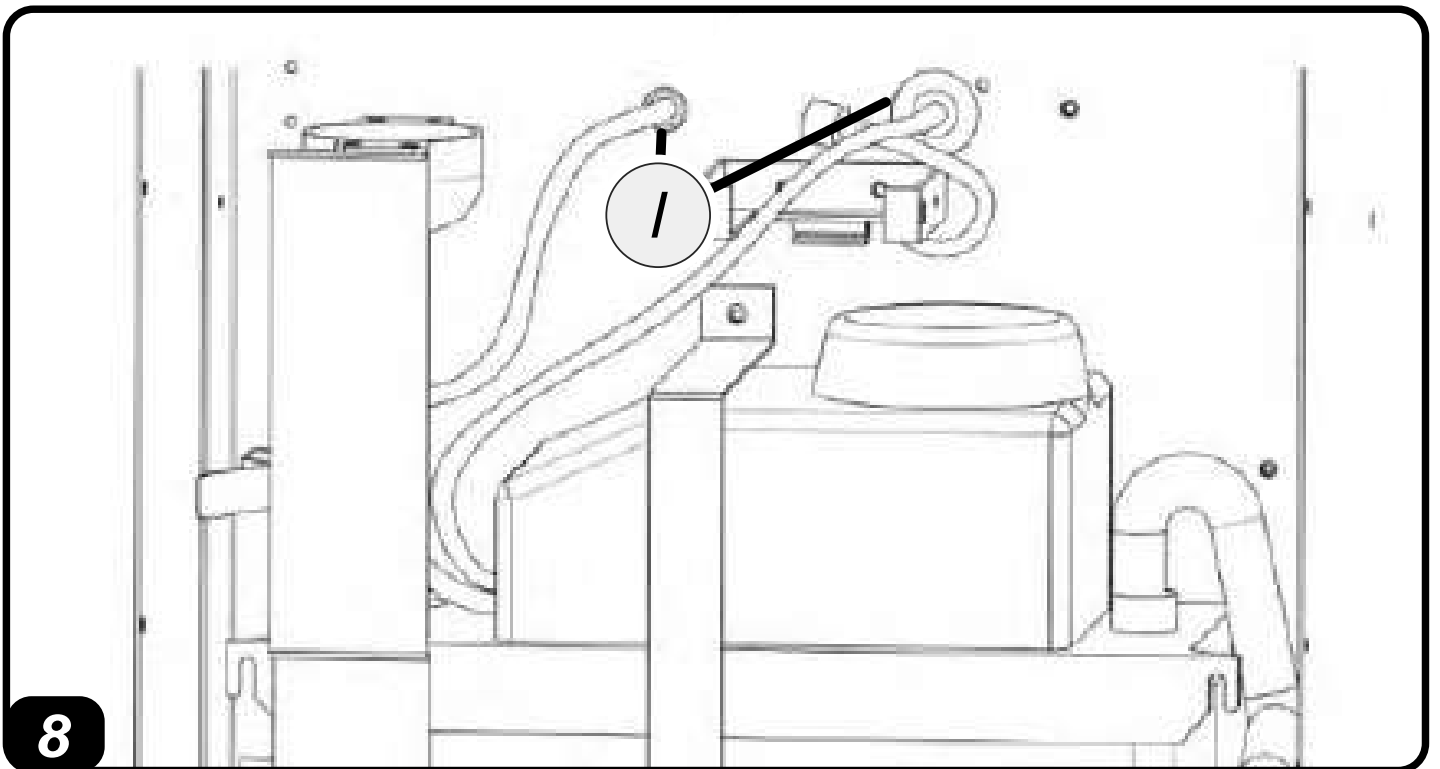
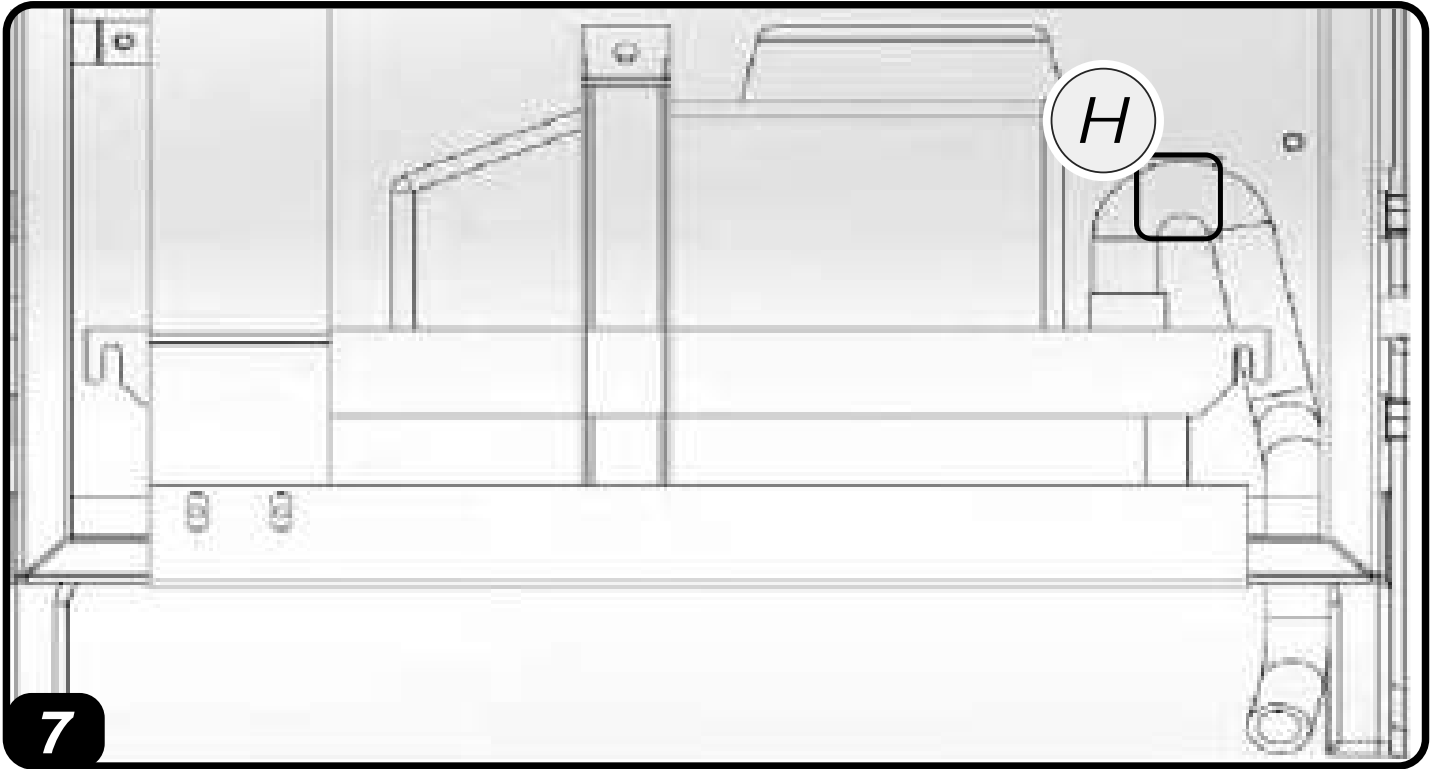

WARNING: CHECK THE COMPATIBILITY OF THE ACCESSORY BEFORE INSTALLATION.

1. GENERAL SAFETY REGULATIONS

The operations required for installation should only be performed by experienced personnel.

The purpose of the manual and all the documentation supplied is to enable both the installer and the operator to perform the installation, start-up and maintenance of the equipment correctly, without causing damage to the personnel in charge and the item. All activities related to the operation and maintenance of the unit must be carried out:

- Only by properly trained people who must adopt safe work practices and use the appropriate PPE for the specific task performed, based on their specific qualification.
- Only by properly trained persons who have read and fully understood the manuals, technical documents and safety documents.
- The use of the device must be denied to anyone who is not adequately trained and competent.

This manual, the technical documents and any attached safety documents must be read and kept for the entire life of the device.

WARNING: This appliance is designed for use in an indoor environment.

WARNING: The pump must not be cleaned using water. To clean the pump, use a damp cloth. Never spray water on the unit and its electrical components.

The pump must always be kept in a horizontal position, to avoid the accidental release of condensate (water) from the appropriate container. It is absolutely forbidden to move the equipment when it is connected to the power socket, as the resulting vibrations and movements could cause the condensed water to escape from the tank affecting the electrical parts.

The pump can be moved only after having emptied the condensate, and in any case it is always necessary to remove the plug from the socket before moving it.

2. PERSONAL PROTECTIVE EQUIPMENT

For the operations of use and maintenance of the units, use the following personal protection equipment:

CLOTHING: Those who carry out maintenance or work with the unit must wear safety shoes, with non-slip soles in environments with slippery floors.

GLOVES: During cleaning and maintenance operations, the use of appropriate gloves is required. When recharging the refrigerant gas, the use of appropriate gloves is mandatory to avoid the risk of freezing.

MASK AND GOGGLES: During cleaning and maintenance, respiratory protection masks and eye protection goggles must be used.

WARNING: It is strictly forbidden to remove the safety signs present in the units.

3. INSTALLATION

ATTENTION: Disconnect from the power supply before any operation.

To replace the water tank with the water pump, follow the steps below:

- 3.1. Remove the tank (A PIC. 1).
 - 3.2. Unplug the connector of the infrared switch (B PIC. 2).
 - 3.3. Remove the metal plate (C PIC. 3).
 - 3.4. Insert the pump into the compartment (D PIC. 4).
 - 3.5. Fix the pump on the support plate with the pump bracket and screws (E PIC. 5).
 - 3.6. Fix the bottom bracket, the condensate hose bracket and condensate hose to the device (F-G PIC. 6).
- NOTE:** DH 792, it is necessary to connect the pump directly to the device with the hose (F PIC. 6).
- 3.7. Then insert the drain pipe into the outlet water of the pump and tie it securely with a binding belt (H PIC. 7).
 - 3.8. Plug in the connectors to the related sockets (I PIC. 8).

4. HOW TO USE

After installation is completed, close water-tank door, then power on the unit after the drain hose is settled. There are no more other adjustments required.

5. MAINTENANCE

This water pump kit does not require special maintenance. Keep water tank kit well-stored for next use.

ADVARSEL: KONTROLLER TILBEHØRETS KOMPATIBILITET INDEN INSTALLATION.

1. GENERELLE SIKKERHEDSBESTEMMELSER

De handlinger, der skal udføres i forbindelse med installationen, må kun udføres af erfarent personale.

Formålet med manualen og den medfølgende dokumentation er at klargøre både installatøren og operatøren til at udføre installation, opstart og vedligeholdelse af udstyret korrekt uden at forårsage skade på det ansvarlige personale og på selve genstanden.

Alle aktiviteter vedrørende denne enheds drift og vedligeholdelse skal udføres af følgende personer:

- Kun af personer med den korrekte træning, som skal anvende sikker arbejdspraksis og bruge relevante PV til den opgave, der udføres, baseret på deres særlige kvalifikationer.
- Kun af personer med den korrekte træning, som har læst og helt forstået manualer, de tekniske dokumenter og sikkerhedsdokumenterne.
- Enheden må ikke bruges af personer, som ikke har fået passende træning og har den nødvendige kompetence.

Denne manual, de tekniske dokumenter og evt. vedlagte sikkerhedsdokumenter skal læses og gemmes i hele enhedens levetid.

ADVARSEL: Dette apparat er udviklet til indendørs brug.

ADVARSEL: Pumpen må ikke rengøres ved brug af vand. Brug en fugtig klud til at rengøre pumpen. Sprøjt aldrig vand på enheden og dens elektriske komponenter.

Pumpen skal altid opbevares i vandret stilling for at undgå utilsigtet udslip af kondensvand fra den relevante beholder. Det er strengt forbudt at flytte udstyret, når pumpen er sat i stikkontakten, da vibrationer og bevægelser herfra kan medføre, at der slipper kondensvand ud af beholderen, som påvirker de elektriske dele.

Pumpen må kun flyttes efter udtømmning af kondensvand, og under alle omstændigheder skal man altid tage stikket ud af stikkontakten, inden pumpen flyttes.

2. PERSONLIGE VÆRNEMIDLER

Ved brug og vedligeholdelse af enhederne skal man anvende følgende personlige værnemidler:

BEKLÆDNING: De personer, som udfører vedligeholdelse eller arbejder med enheden, skal bære sikkerhedssko med skridsikre såler i miljøer med glatte gulve.

HANDSKER: Under rengøring og vedligeholdelse kræves brug af egnede handsker. Ved genopladning af kølemiddel er brugen af egnede handsker obligatorisk for at undgå risikoen for frysninger.

MASKE OG BRILLER: Under rengøring og vedligeholdelse skal man bruge beskyttelsesmasker og beskyttelsesbriller.

ADVARSEL: Det er strengt forbudt at fjerne sikkerhedsskiltene i enhederne.

3. INSTALLATION

GIV AGT: Slå strømmen fra inden arbejdet.

Hvis der er valgt vandbeholder og vandpumpe, er de specifikke arbejdsstrin som følger:

- 3.1. Fjern beholderen (A FIG. 1).
- 3.2. Tag trykstiften af den infrarøde kontakt på beholderen og hanstikket med tre kerner (B FIG. 2).
- 3.3. Fjern metalpladen (C FIG. 3).
- 3.4. Åbn æsken med pumpens tilbehør, og tag følgende ud: pumpe, pumpering, konsol, muffe og slange til kondensvand (indv. diameter 16 mm), afløbsslange (indv. diameter 10 mm), fastspændingsrem, skrue osv. (D FIG. 4).
- 3.5. Anbring vandpumpen under drypbakken, og fastgør vandpumpen på den midterste støtteplade og vandbeholderens bagplade med pumperingen og skruerne (E FIG. 5).
- 3.6. Fastgør konsollen, bagpladen og vandrøret med skruer på vandbeholderens bagplade (F FIG. 6), og sæt forbindelsesrøret i vandpumpeforbindelsens åbning (F-G FIG. 6).
BEMÆRK: DH 792, isættes forbindelsesrøret direkte i beholderens afløb og fastgøres stramt med en strip (F FIG. 6).
- 3.7. Isæt derefter afløbsrøret i vandpumpens drænåbning, og fastgør det stramt med en fastspændingsrem (H FIG. 7).
- 3.8. Isæt hanenden af stikket med de tre kerner i hunenden af stikket med de tre kerner. Isæt hanenden af stikket med de fem kerner i hunenden af stikket med de fem kerner (I FIG. 8).

4. HVORDAN BRUGES DEN

Efter installationen er fuldført, lukkes vandbeholderens luge, og der sættes strøm på enheden, efter at afløbsslangen er på plads. Det er ikke nødvendigt med flere justeringer.

5. VEDLIGEHOLDELSE

Dette vandpumpesæt kræver ikke særlig vedligeholdelse. Opbevar vandpumpesættet korrekt indtil den næste brug.

► en - DISPOSAL OF THE PRODUCT

-This product has been designed and manufactured with top-quality materials and components, which can be re-cycled and re-used.
-When a crossed-wheely bin symbol is attached to the product, it means that the product is protected by the, 2012/19/UE European Directive.

-Please obtain information regarding the local differentiated collection system for electrical and electronic products.

-Respect local Standards in force and do not dispose of old products as normal domestic waste. Correct disposal of the product helps to prevent possible negative consequences for health, the environment and mankind.

► da - BORTSKAFFELSE

-Dette produkt er designet og fremstillet med materialer og dele af høj kvalitet, der kan genanvendes.

-Når et produkt er mærket med symbolet, der viser en affaldsspand på hjul med et kryds over, betyder det, at produktet er beskyttet af EF-Direktiv 2012/19/UE.

-Der henstilles til, at man informerer sig angående det lokale affaldssorteringssystem for elektriske og elektroniske produkter.

-De gældende lokale regler skal overholdes, og de gamle produkter må ikke bortskaffes sammen med husholdningsaffaldet. Ved at bortskaffe dette produkt korrekt, medvirker De til at forhindre eventuelle negative påvirkninger af miljøet og folkesundheden.

