

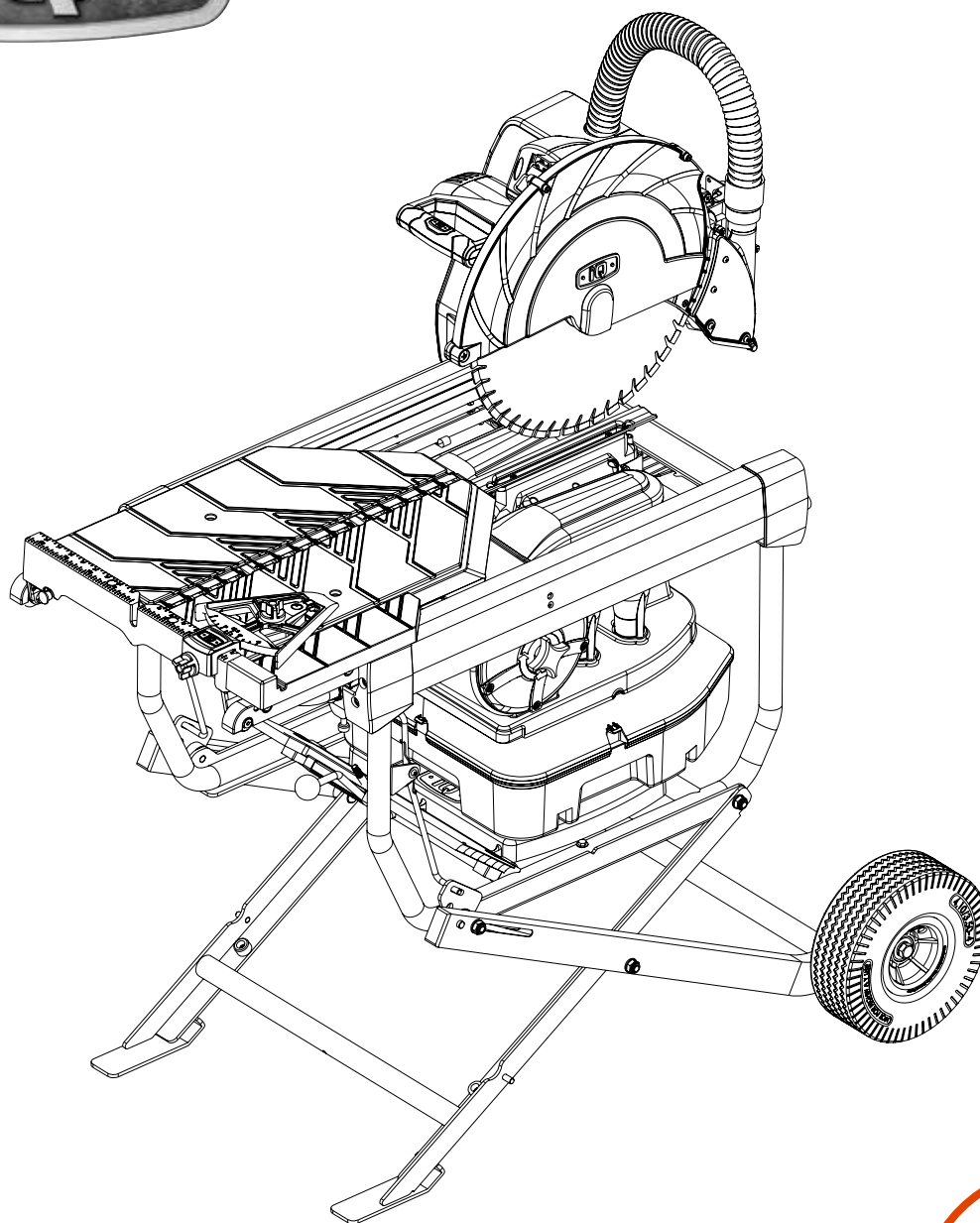

POWER TOOLS™

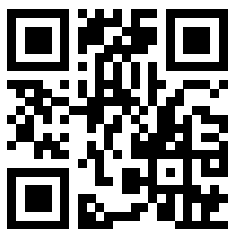

iQMS362-CE 420 mm stensav



Brugerhåndbog

Anvend QR-koden til at hente brugerhåndbogen til iQMS362 på dit sprog. Læs brugerhåndbogen omhyggeligt, og vær sikker på, at du forstår instruktionerne, før du anvender maskinen.

ERKLÆRING

Vi erklærer hermed på eget ansvar, at stensaven (iQ MS362-CE), som denne erklæring vedrører, er i overensstemmelse med disse normative dokumenter:

Maskindirektivet: 2006/42/EF

og overholder følgende EN-standard,

EMC-direktivet: 2014/30/EU
EN 12418:2000+A1:2009
EN ISO 12100:2010

År for påføring af CE-mærkning: 2018

Underskrift: 

Fornavn, efternavn: Paul Guth

Stilling/titel: VP Product Development

Dato: 01/10/2018

M-iQMS362-001-OM0217

INDHOLDSFORTEGNELSE

Emner	Afsnit
Nøglesymboler	1
Forklaring af advarselsniveauer	1.1
Symboler på maskinen	1.1
Sikkerhedsregler	2
Indledning	3
Hvad er det?	4
Maskinens sikkerhedsudstyr	5
Klinger	6
Samling	7
Nødvendigt værktøj	7.1
Strømkabelenhed	7.2
Strømkabelstik	7.2
Montering af X-Stand	7.3
Montering af hjul	7.3
Montering af støttearm	7.4
Fastgøring af støvsugerslange på støvskærm	7.4
Tilslutning af strøm til støvsugermotor	7.5
Montering af transporthåndtag	7.5
Samling af forlænger til arbejdsbord	7.6
Montering af rullebord	7.6
Montering af klinger	8
Sikkerhed	9
Personlige værnemidler	9.1
Sikkerhed for elektriske apparater	9.1
Personlig sikkerhed	9.2
Vedligeholdelse af maskinen	9.2
Betjening	10
Før du begynder	10.1
Grundliggende arbejdsteknikker	10.1
Almindelig vedligeholdelse	10.1
Støvsuger- og filtervedligeholdelse	11
Rengøring af filter og tømning af støvbakke	11.1
Udskiftning af filter	11.2
Udskiftning af elektriske kulbørster	11.3
Udskiftning af lameller	11.4
Justeringer	12
Justering af øverste rille	12.1
Justering af rullebordets øverste ruller	12.1
Justering og opretning af rullebordet	12.2
X-Stand	13
Transport	14
Opbevaring	14.2
Fejlfinding	15
Tekniske data	16
Ledningsdiagram	17
Garantibestemmelser	18

NØGLESYMBOLER OG SIKKERHEDSREGLER

Forklaring af advarselsniveauer

Advarslerne opdeles i tre niveauer.

⚠ ADVARSEL

Anvendes, hvis der er risiko for alvorlig personskade eller dødsfald for operatøren eller beskadigelse af omgivelserne, hvis instruktionerne i håndbogen ikke efterkommes.

⚠ FORSIGTIG

Anvendes, hvis der er risiko for personskade eller beskadigelse af omgivelserne, hvis instruktionerne i håndbogen ikke efterkommes.

⚠ BEMÆRK

Anvendes, hvis der er risiko for beskadigelse af materialer eller selve maskinen, hvis instruktionerne i håndbogen ikke efterkommes.



Læs brugerhåndbogen omhyggeligt, og vær sikker på, at du forstår instruktionerne, før du anvender maskinen eller udfører vedligeholdelsesopgaver.



Vær altid iført høreværn.



Vær altid iført beskyttelsesbriller og/eller ansigtsskærm.



Højspænding. Risiko for elektrisk stød. Sluk maskinen og fjern stikket fra stikkontakten før transport, vedligeholdelse, justering og skift af klinge.



Må ikke bortskaffes som almindeligt husholdningsaffald, men skal indsamles separat til genbrug eller genindvinding.



Hold dine hænder og fødder væk fra klingens klinge.



Anvend beskyttelseshandsker.



CE-certificeret.

Symboler på maskinen



ADVARSEL! Maskinen kan være et farligt værktøj, hvis den anvendes forkert eller skødesløst, hvilket kan medføre alvorlige personskader eller dødsfald for operatøren eller andre personer.



NØGLESYMBOLER OG SIKKERHEDSREGLER

Andre symboler/mærkater på maskinen henviser til særlige certificeringskrav for visse markeder.

BETJENING AF STØVSUGER TIL STØVOPSAMLING



1. Drej filteret for hver 30 minutters skæring eller ved slutning på hver arbejdsdag. Drej filteret, før støvbakken tømmes.
2. Tøm støvbakken efter ca. 50 L.M. skæring eller ved slutning på hver arbejdsdag før transport.
3. Tøm støvet ned i en forseglet beholder, og bortskaf korrekt.

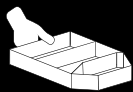

TRANSPORTINSTRUKTIONER

1. Sluk for maskinen. Tag ledningen ud, og fastgør den.
2. Lås skærehovedet i sin nederste stilling.
3. Lås rullebordet før transport.
4. Lås transporthåndtaget op, og træk det ud, så det letter transport.

Yderligere sikkerhedsadvarsler



Må ikke udsættes for regn.



Skær aldrig uden, at klingskærmen er monteret.



Risiko for personskader pga. utilsigtet opstart. Må ikke anvendes på områder, hvor der er børn til stede.



Ubenyttet kan stensaven forårsage personskader - Afmonter klingens i stensaven, når den ikke anvendes.



Anvend altid klinger, der er godkendt af producenten.

ADVARSEL: PROP 65

Produktet kan udsætte dig for kemikalier, herunder kobolt, bly og granitstøv, som i delstaten Californien er kendt for at forårsage kræft eller fødselsdefekter eller anden reproduktiv skade. Der findes flere oplysninger på www.p65Warnings.ca.gov

SIKKERHEDSREGLER

Sikkerhedsregler

Advarsel: Læs alle sikkerhedsadvarsler, instruktioner, illustrationer og specifikationer leveret med dette elektriske værktøj. *Undladelse af at følge alle nedenstående instruktioner kan resultere i elektrisk stød, brand og/eller alvorlig personskade.*

Gem alle advarsler og instruktioner til fremtidig brug.

1. SIKKERHED PÅ ARBEJDSOMRÅDET

- A) Hold arbejdsområdet rent og godt belyst. *Rodede og mørke områder øger risikoen for ulykker.*
- B) Undlad at betjene elektrisk værktøj i omgivelser med eksplosionsfare, som f.eks. i nærheden af brandbare væsker, gasser eller støv. *Elektrisk værktøj genererer gnister, der kan antænde støv eller dampe.*
- C) Hold børn og tilskuere på afstand ved betjening af et elektrisk værktøj. *Distraction kan forårsage, at du mister kontrollen.*
- D) Stil maskinen på et fladt og stabilt underlag uden hindringer og tilstrækkeligt belyst.

2. SIKKERHED FOR ELEKTRISKE APPARATER

- A) Et elektrisk værktøjs stik skal passe til stikkontakten. Du må aldrig ændre stikket på nogen måde. Undlad at anvende adapterstik med jordforbundet (stelforbundet) elektrisk værktøj. *Ikke-ændrede stik og tilhørende stikkontakter reducerer risikoen for elektrisk stød.*
- B) Undgå, at kroppen kommer i kontakt med jord- eller stelforbundne overflader, som f.eks. rør, radiatorer, komfurer og køleskabe. *Der er øget risiko for elektrisk stød, hvis kroppen jord- eller stelforbindes.*
- C) Undlad at udsætte elektrisk værktøj for regn eller våde omgivelser. *Indtrængende vand i et elektrisk værktøj øger risikoen for elektrisk stød.*

D) Overbelast aldrig ledningen. Benyt aldrig ledningen til at bære eller trække det elektriske værktøj eller til at tage stikket ud af stikkontakten. Hold ledningen væk fra varme, olie, skarpe kanter eller bevægelige dele. *Beskadigede eller vikledede ledninger forøger risikoen for elektrisk stød.*

E) Hvis du anvender et elektrisk værktøj udendørs, skal du anvende en forlængerledning til udendørsbrug. *Anvendelse af en passende forlængerledning til udendørsbrug reducerer risikoen for elektrisk stød.*

F) Hvis betjening af et elektrisk værktøj et fugtigt sted ikke kan undgås, skal du bruge en strømforsyning med fejlstrømsafbryder. *Anvendelsen af en fejlstrømsafbryder reducerer risikoen for elektrisk stød.*

3. PERSONLIG SIKKERHED

- A) Vær opmærksom, og se efter, hvad du laver, og brug sund fornuft ved betjening af et elektrisk værktøj. Undlad at anvende et elektrisk værktøj, hvis du er træt eller påvirket af stoffer, alkohol eller medicin. *Et øjeblikks uopmærksomhed ved betjening af et elektrisk værktøj kan resultere i alvorlig personskade.*
- B) Anvend personlige værnemidler. Vær altid iført beskyttelsesbriller. *Værnemidler som f.eks. en støvmaske, skridsikre sikkerhedssko, hjelm eller høreværn anvendt under egnede forhold vil reducere personskader.*
- C) Forebyg uforsætlig start. Sørg for, at afbryderen er i stillingen FRA, før tilslutning til strømkilden og/eller batteripakke, løft eller transport af værktøjet. *Løft af elektrisk værktøj med fingeren på afbryderen eller tilførsel af strøm med afbryderen slået TIL opfordrer til ulykker.*
- D) Fjern eventuelle justerings- eller skruenøgler, før det elektriske værktøj tændes. *En justerings- eller skruenøgle efterladt på en roterende del af det elektriske værktøj kan resultere i personskade.*

SIKKERHEDSREGLER

E) Stræk dig ikke ud over normal rækkevidde. Hold altid et sikkert fodfæste og god balance. *Det giver bedre kontrol over det elektriske værktøj i uventede situationer.*

F) Tilpas din beklædning. Undlad at bære løsthængende tøj eller smykker. Hold hår og tøj på afstand af bevægelige dele. *Løsthængende tøj, smykker eller langt hår kan indfanges af bevægelige dele.*

G) Hvis der medfølger enheder, der kan tilsluttes støvudsugnings- og -opsamlingsfaciliteter, skal du kontrollere, at de er tilsluttet og anvendt korrekt. *Anvendelsen af støvopsamling kan reducere støvrelaterede faremomenter.*

H) Lad ikke fortrolighed ved hyppig brug af værktøj blive en sovepude og årsag til, at værktøjets sikkerhedsprincipper ignoreres. *En skødesløs handling kan forårsage alvorlig personskade på brøkdelen af et sekund.*

4. BRUG OG VEDLIGEHOLDELSE AF ELEKTRISK VÆRKTØJ

A) Undlad at anvende magt på elektrisk værktøj. Brug det korrekte elektriske værktøj til opgaven. *Det korrekte elektriske værktøj arbejder bedre og mere sikkert ved den hastighed, det er beregnet til.*

B) Undlad at anvende det elektriske værktøj, hvis afbryderen ikke tænder og slukker for det. *Ethvert elektrisk værktøj, der ikke kan kontrolleres med afbryderen, er farligt og skal repareres.*

C) Tag stikket ud af stikkontakten, og/eller afmonter batteripakken, hvis muligt, fra det elektriske værktøj, før du foretager justeringer, skifter tilbehør eller opbevarer elektrisk værktøj. *Denne type forholdsregler reducerer risikoen for uforsætlig start af værktøjet.*

D) Opbevar ubrugt elektrisk værktøj utilgængeligt for børn, og lad ikke personer, der ikke er fortrolige med det elektriske værktøj eller disse instruktioner, betjene det elektriske værktøj. *Elektrisk værktøj er farligt i ukyndige hænder.*

E) Vedligehold tilbehør til det elektriske værktøj. Kontrollér for skæve eller fastsiddende bevægelige dele, defekte dele eller øvrige forhold, der kan påvirke funktionen af det elektriske værktøj. Ved beskadigelse skal det elektriske værktøj repareres før brug. *Mange ulykker er forårsaget af dårligt vedligeholdt elektrisk værktøj.*

F) Hold skæreværktøj skarpt og rent. *Korrekt vedligeholdt skæreværktøj med skarpe skær er mindre tilbøjelige til at sidde fast og nemmere at rengøre.*

G) Anvend elektrisk værktøj, tilbehør, værktøjsbits osv. i henhold til disse instruktioner, og tag højde for arbejdssituationen og det arbejde, der skal udføres. *Anvendelsen af elektrisk værktøj til andet arbejde end det, det er beregnet til, kan skabe farlige situationer.*

H) Hold håndtag og gribeflader tørre, rene og fri for olie og fedt. *Glatte håndtag og gribeflader muliggør ikke sikker håndtering og styring af værktøjet i uventede situationer.*

I) Enhver modifikation, der kan medføre en ændring af maskinens oprindelige egenskaber. *f.eks.: rotationshastighed eller maksimal diameter på skæreklingen, må kun udføres af producenten af maskinen, så den fortsat er i overensstemmelse med sikkerhedsreglerne.*

J) Justering, vedligeholdelse, smøring, reparation, rengøring og serviceeftersyn må kun udføres, når maskinen er slukket og bevægelser på maskinen stoppet.

INDLEDNING

Kære kunde

iQ Power Tools ønsker dig tillykke med valget af iQMS362 Stensav med støvkontrol. Vi er sikre på, at du vil blive glad for dit køb. iQ Power Tools er stolte over at fremstille det mest innovative værktøj og udstyr i branchen.

Hvis du betjener din iQMS362 korrekt, vil du få glæde af den i årevis. Denne håndbog indeholder de nødvendige oplysninger, du behøver for at betjene og vedligeholde din iQMS362 sikkert og korrekt. Brug et par minutter på at lære din nye iQMS362 at kende ved at læse og gennemgå denne håndbog.

Hvis du har spørgsmål vedrørende din iQMS362, er du velkommen til at kontakte os på tlf.: (888) 274-7744
E-mail: customer.service@iqpowertools.com

Vi håber, at du vil være tilfreds med vores produkt, og at det vil vise sig at være et nyttigt værktøj i meget lang tid. Et køb af et af vores produkter giver dig adgang til professionel hjælp med hensyn til reparationer og eftersyn. Hvis den forretning, der sælger din maskine, ikke er en af vores autoriserede forhandlere, så bed om adressen på det nærmeste serviceværksted.

Denne brugerhåndbog er et nyttigt dokument. Sørg for, at den altid er let tilgængelig på arbejdspladsen. Ved at følge indholdet (betjening, service, vedligeholdelse osv.) kan maskinens levetid og gensalgsværdi forøges betydeligt. Hvis du udlåner eller sælger denne maskine, skal du sørge for, at låneren eller køberen får denne brugerhåndbog med, så de også ved, hvordan man betjener og vedligeholder den.

Ejeransvar

Det er ejerens/arbejdsgiverens ansvar at sikre, at brugeren har tilstrækkelig viden om, hvordan maskinen anvendes sikkert. Arbejdsledere og brugere skal have læst og forstået brugerhåndbogen.

De skal være vidende om:

- Sikkerhedsinstruktionerne for maskinen.
- Maskinens anvendelsesområder og begrænsninger.
- Hvordan maskinen betjenes og vedligeholdes.

Lokale bestemmelser kan begrænse brugen af denne maskine. Kontrollér, hvilke bestemmelser der er gældende, hvor du arbejder, før du anvender maskinen.

Producentens forbehold

Efter udgivelsen af denne håndbog kan iQ Power Tools udgive yderligere oplysninger vedrørende sikker betjening af dette produkt. Det er ejerens pligt at holde sig opdateret vedrørende de sikreste betjeningsmetoder.

iQ Power Tools udfører løbende produktudvikling, og derfor forbeholder vi os ret til at ændre konstruktionen og udseendet af produkter uden forudgående varsel.

Hvis du ønsker kundeoplysninger og assistance, skal du gå til vores websted: www.iqpowertools.com

Konstruktion og funktioner

Værdier, såsom høj ydelse, pålidelighed, innovativ teknologi og miljømæssige hensyn, kendetegner produkter fra iQ Power Tools. Sikker betjening af dette produkt kræver, at brugeren læser denne håndbog omhyggeligt. Hvis du har brug for flere oplysninger, skal du spørge din forhandler eller iQ Power Tools.

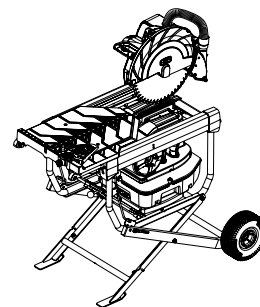

iQMS362

KONSTRUERET MED INDBYGGET STØVSUGER, FILTERSYSTEM OG STØVBEHOLDER

Denne innovative patentansøgte konstruktion kombinerer en professionel savs funktioner med et kraftigt cyklonstøvsugersystem, der skærer rent og effektivt uden vand og uden støv.

KOMPAKT OG MOBIL KONSTRUKTION

Den kompakte størrelse, de indbyggede hjul og et indbygget udtrækkeligt håndtag gør maskinen nem at transportere.

STOR SKÆREKAPACITET

Kan skære 600 mm x 600 mm (24"x24") og 457 mm (18") diagonalt afhængigt af tykkelsen.

FUNKTIONELT RULLEBORD MED UDTRÆKKELIG BORDFORLÆNGER

Rullebordet er ekstra langt og giver bedre støtte under skæring. Bordforlængerens kan udtrækkes for større materialer og skubbes ind, så maskinen nemt kan transporteres.

HVAD ER DET?

Forside

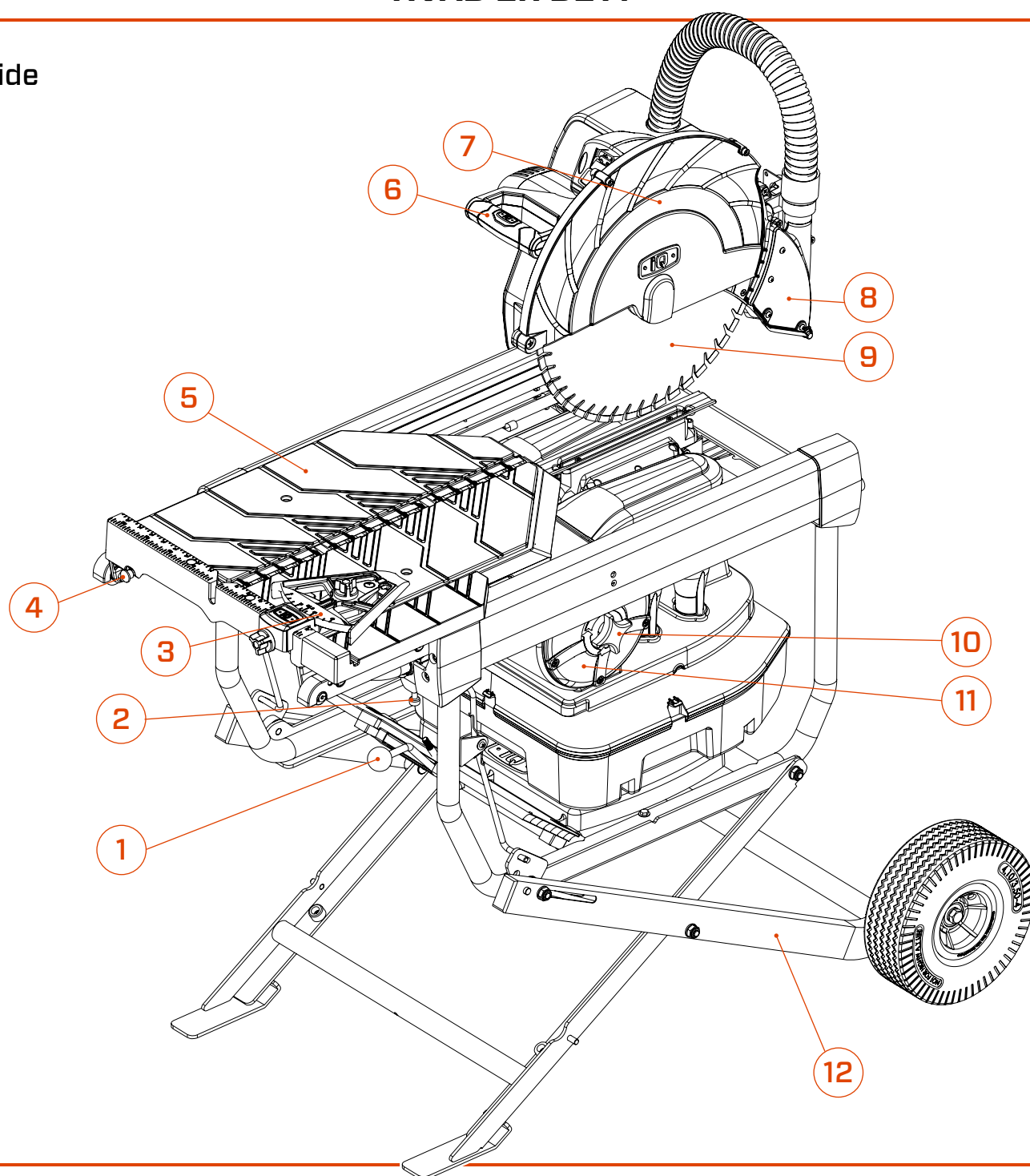

1 - Løftearm til støvbakke

2 - Lås til transporthåndtag

3 - Skærestyr

4 - Låseknop til rullebord

5 - Rullebord

6 - Håndtag

7 - Klingebeskyttelsesskærm

8 - Støvsikring

9 - Klinge

10 - Drejeknap til filter

11 - Filterdæksel

12 - X-Stand

HVAD ER DET?

Bagside

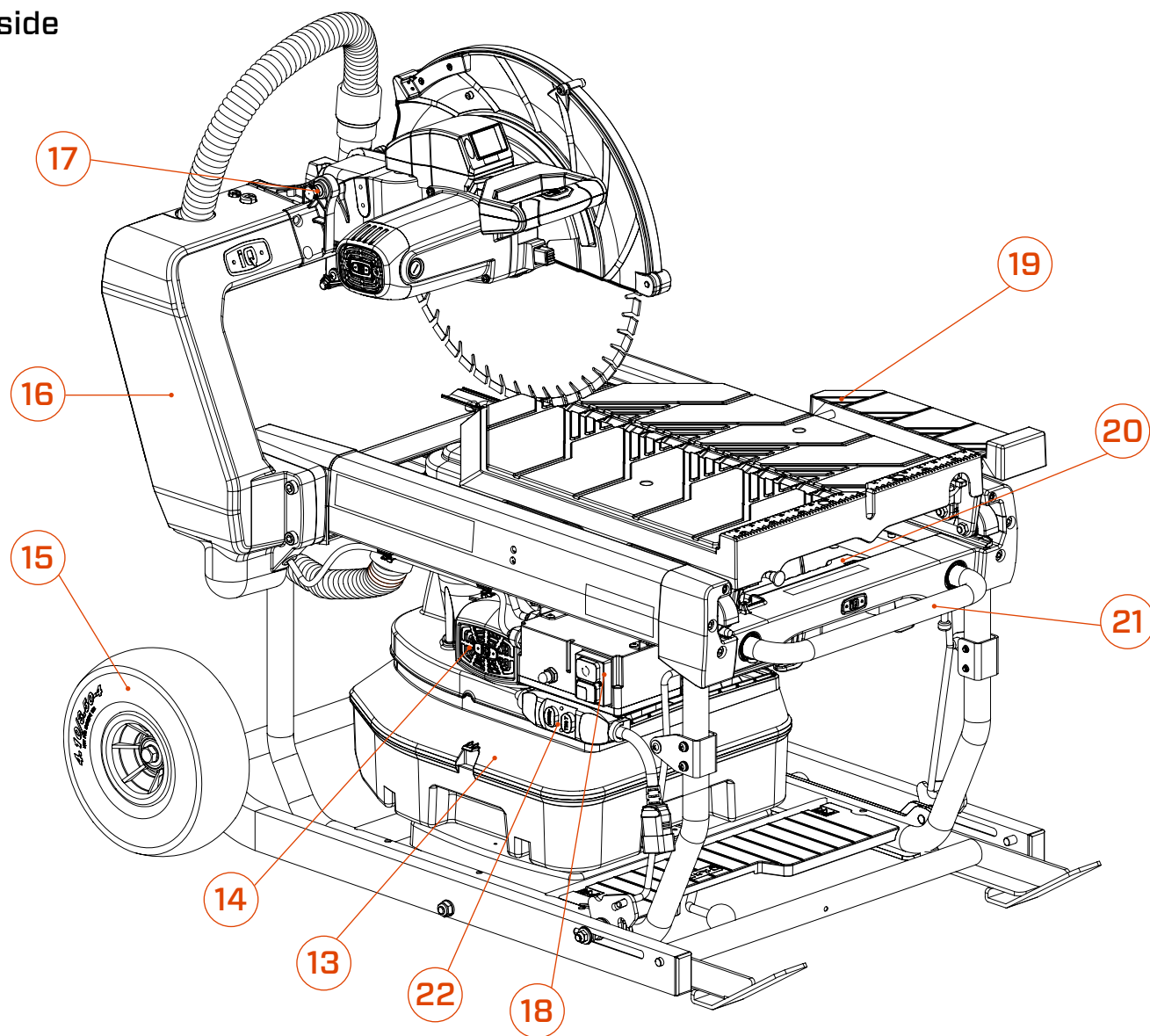

13 - Støvbakke

14 - Støvsugermotor

15 - Hjul

16 - Støttearm

17 - Låseknop

18 - Tænd/sluk-kontakt

19 - Bordforlænger

20 - Knap til frigøring af lås til X-Stand

21 - Transporthåndtag

22 - Fejlstrømsafbryder

HVAD ER DET?

Forside

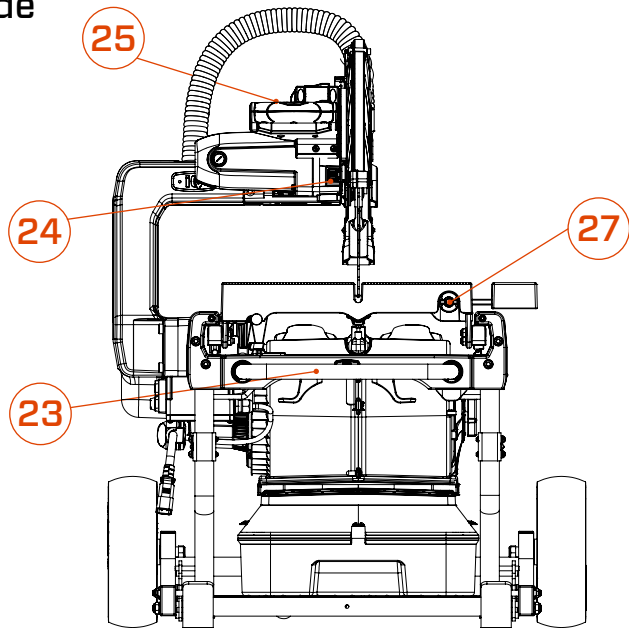

Bagside

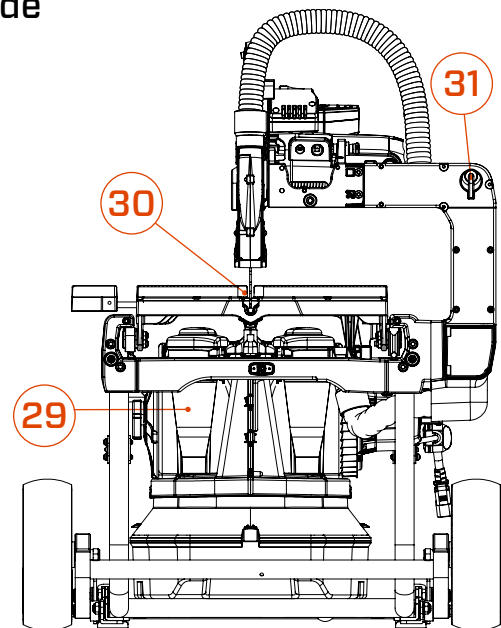

Top

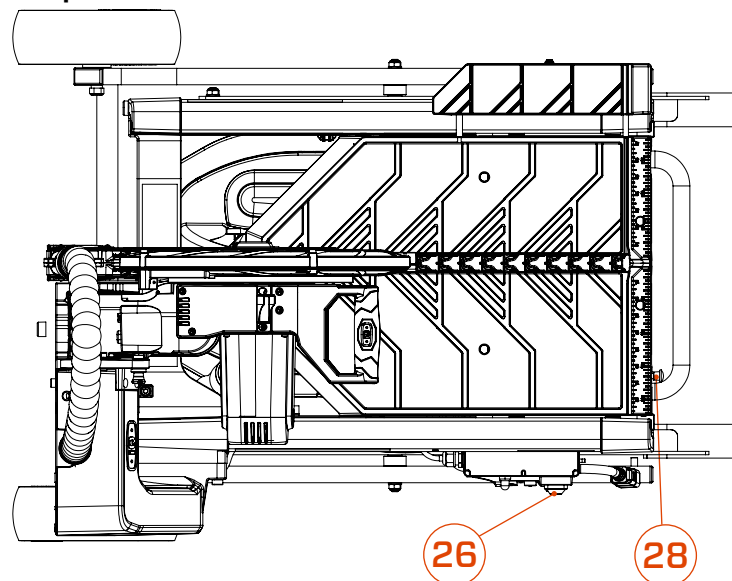

23 - Transporthåndtag

24 - Låseknop til klinge

25 - Håndtag

26 - Tænd/sluk-kontakt

27 - Låseknop til forlængerledning

28 - Greb til bordlås

29 - Cykloner

30 - Øverste rille

31 - Klinge/monteringsnøgle

MASKINENS SIKKERHEDSUDSTYR

Generelt

Dette afsnit beskriver maskinens sikkerhedsudstyr, formålet med det, og hvordan eftersyn og vedligeholdelse skal udføres for at sikre, at det virker korrekt.

⚠ ADVARSEL! ANVEND ALDRIG EN MASKINE, DER HAR FEJLBEHÆFTET SIKKERHEDSUDSTYR

KLINGEBESKYTTELSESSKÆRM

⚠ ADVARSEL! ANVEND ALDRIG MASKINEN UDEN BESKYTTELSESSKÆRM ELLER MED EN DEFEKT BESKYTTELSESSKÆRM. KONTROLLER, AT BESKYTTELSESSKÆRMEN ER KORREKT MONTERET, FØR MASKINEN STARTES.

DET ER IKKE TILLADT AT BLOTTE KLINGEN MERE END 180 GRADER UDEN BESKYTTELSE.

Klingebeskyttelsesskærmen er konstrueret til at forhindre, at dele af klingen eller skærefragmenter kastes mod brugeren.

KONTROL AF KLINGEBESKYTTELSESSKÆRMEN

Kontrollér, at beskyttelsesskærmen over klingen ikke er revnet eller på anden måde er beskadiget. Udskiftes, hvis beskadiget.

⚠ ADVARSEL! SLUK FOR MASKINEN OG FJERN NETLEDNINGEN FRA STIKKONTAKTEN.

STØVSKÆRM

Støvskaermen er konstrueret til at forhindre, at støv trækkes op fra bagsiden af klingen. Det skal kontrolleres jævnlig, om støvskaermen er beskadiget. Støvskaermen skal kunne bevæge sig frit og glide op over materialet, der skæres.

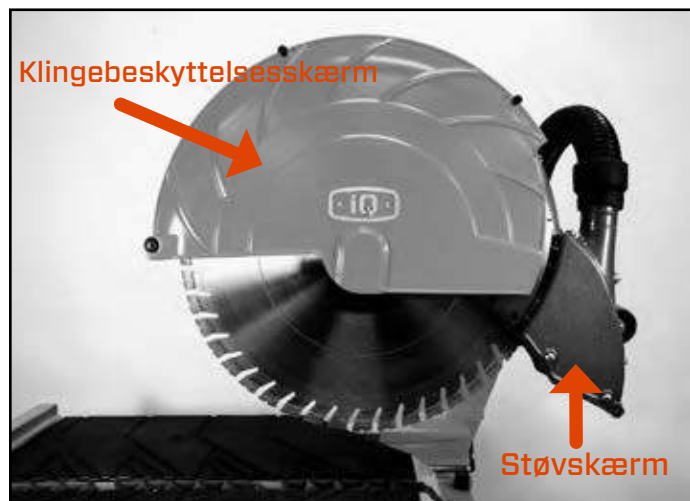

TÆND/SLUK-KONTAKT PÅ MASKINEN

Start maskinen ved at trykke på den grønne knap (A) på omskifteren. BEMÆRK: Maskinen er beskyttet af fejlstrømsafbryderens nulstillingsknap (D). Denne skal trykkes ind, hver gang maskinen er forbundet til strøm.

Stop maskinen ved at trykke på den røde knap (B). BEMÆRK: Maskinen er beskyttet af en indbygget termosikring (C).

Defekte kontakter skal udskiftes på et autoriseret serviceværksted.

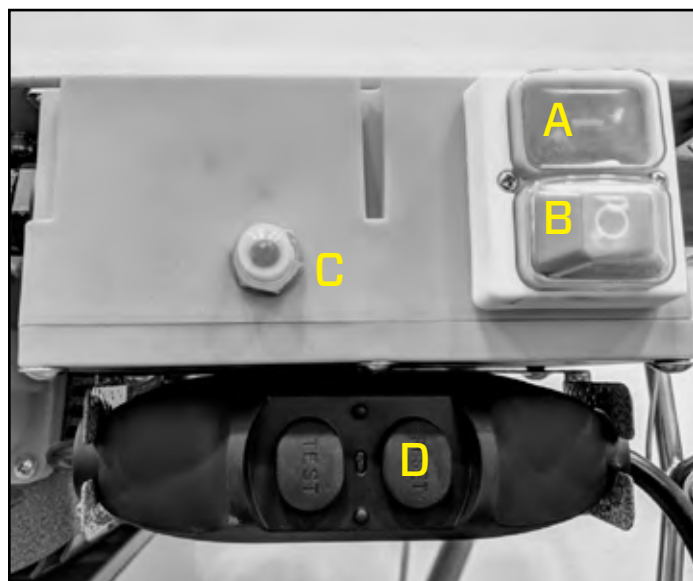

LÅSEKNAP, RULLEBORD

Låseknappen anvendes til at låse rullebordet på plads under transport. Sørg for at låse rullebordet før transport for at undgå personskade.



KLINGER

Generelt

⚠ ADVARSEL! KLINGER KAN KNÆKKE OG MEDFØRE ALVORLIGE PERSONSKADER FOR BRUGEREN. DIAMANTKLINGER KAN BLIVE MEGET VARME, NÅR DE IKKE ANVENDES KORREKT. OVEROPHEDNING KAN MEDFØRE DEFORMERING AF KLINGEN, DER KAN MEDFØRE SKADER OG PERSONSKADER.

iQMS362™ tørtskærende stensav anvender en særlig konstrueret diamantklinge med et Q-Drive-dornhul. Den tørtskærende Q-drive-klinge på 420 mm (16,5") anvender en varemærkebeskyttet blanding af diamantkoncentration og metal, der skærer køligt samtidig med, at vibrationer og bevægelser reduceres. De særligt konstruerede klinger virker sammen med et vakuumsug til at holde klingen og materialet køligt under skæringen.

De tørtskærende iQMS362-klinger på 420 mm (16,5") med Q-Drive-dornhul kan købes hos din lokale iQ Power Tools-forhandler, direkte fra iQ Power Tools ved at ringe til 888-274-7744 eller på vores websted www.iQpowertools.com

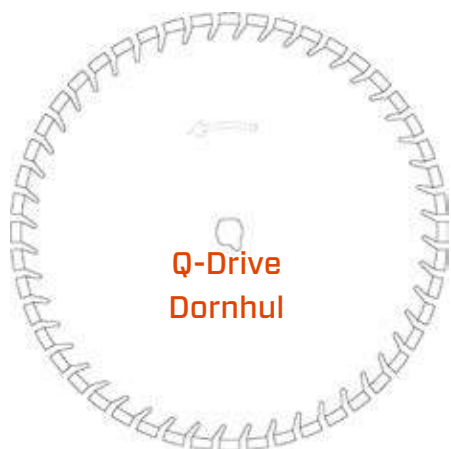

Q-Drive-dornhullets udformning passer også til en 1" rund standardklingedorn.



Klinger til forskellige materialer

⚠ ADVARSEL! ANVEND ALDRIG KLINGER TIL ANDRE MATERIALER END DEM, DE ER BEREGNET TIL. SKÆRING AF PLASTIK MED EN DIAMANTKlinge KAN RESULTERE I TILBAGESLAG, NÅR MATERIALET SMELTER PÅ GRUND AF DEN VARME, DER SKABES, OG KLÆBER SIG TIL KLINGEN. SKÆR ALDRIG I PLASTMATERIALER MED EN DIAMANTKlinge!

Fliseskæreren iQMS362™ leveres med en særligt konstrueret 16,5" (420 mm) tørtskærende kombinationsklinge med Q-Drive-dornhul, der er udviklet til at skære forskellige materialer som f.eks.: mursten, beton og sten.

Valg af klinge skal foretages i henhold til det materiale, der skal skæres. Bed din lokale forhandler om hjælp til at vælge det rigtige produkt.

BEMÆRK:

Maskinen er konstrueret til brug med en roterende diamantskæreklinge med kontinuerlig rand eller segmentopdelt rand.

Kun iQ-klinger med en ydre diameter på 420 mm er tilladt.

KLINGEVIBRATIONER

- Klingen kan miste sin runde facon og vibrere, hvis der anvendes et for højt indføringstryk.
- Et lavere indføringstryk kan bringe denne vibration til ophør. Hvis dette ikke er tilfældet, skal klingen udskiftes.

SKÆRPNING AF DIAMANTKLINGER

- Anvend altid en skarp diamantklinge.
- Diamantklinger kan blive sløve, når der anvendes forkert indføringstryk eller ved skæring i visse materialer som f.eks. meget hårde materialer. Hvis der arbejdes med en sløv diamantklinge, kan det medføre overophedning, der kan resultere i, at diamantstykkerne løsnes.
- Skærp klingen med en afrettersten eller ved at skære i et blødt materiale, f.eks. sandsten eller en blød mursten.

TRANSPORT OG OPBEVARING

- Afmonter klingen før transport eller opbevaring af maskinen.
- Opbevar klingen på et tørt sted.
- Efterse nye klinger for transport- eller opbevaringsskader.

SAMLING

NØDVENDIGT VÆRKTØJ TIL SAMLING

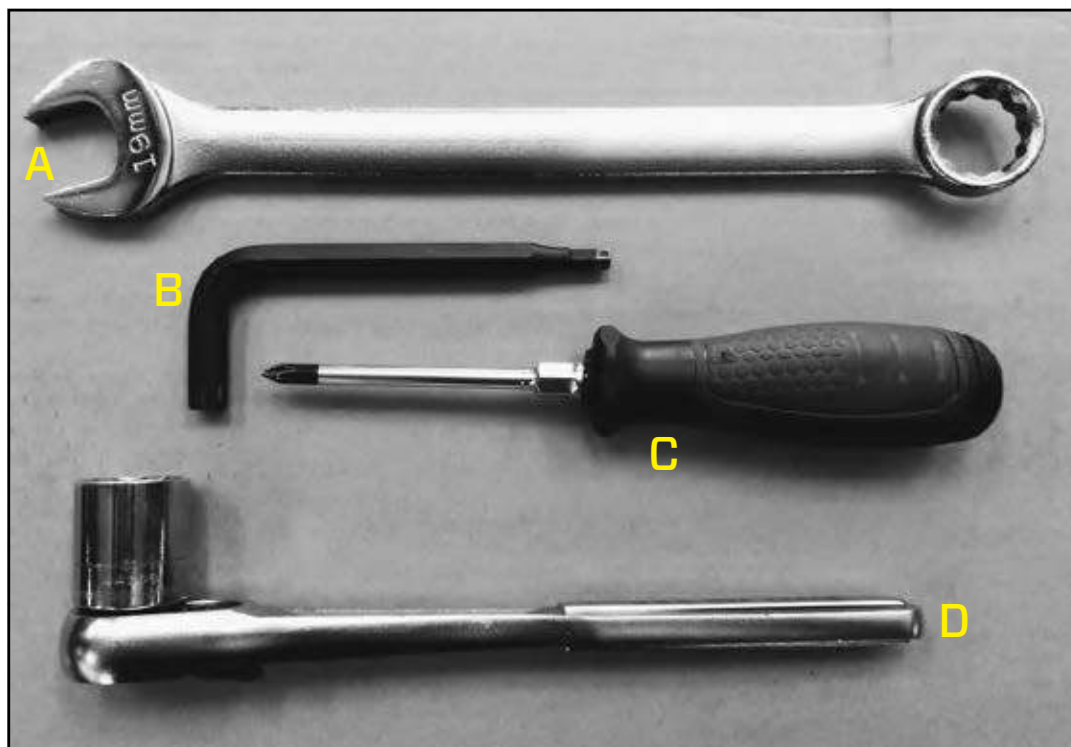

(A) 19 mm nøgle

(C) Stjerneskruestrækker

(B) iQ-klingenøgle (medfølger)

(D) 19 mm skraldenøgle

SAMLING

Saml iQmS362™

VALG OG SAMLING AF STRØMKABEL

Dette elektriske værktøj leveres med 3 forskellige strømkabler. Vælg det strømkabel, der opfylder dine krav.

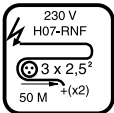

Forlænger-kabel af tilstrækkelig størrelse, tilslutning til strøm via et H07-RNF-kabel af følgende størrelse: 3 X 2,5 mm² op til 50 m til 230 V.



TYPE F



TYPE G



TYPE I

STRØMKABELSTIK

Slut det valgte strømkabel (a) til universaladapteren (B).

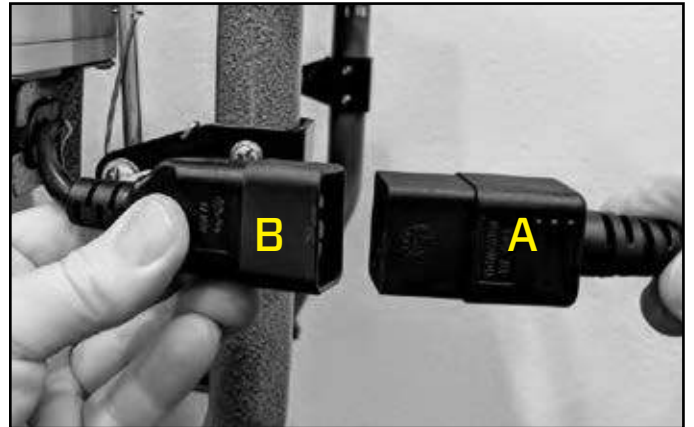

UDPAKNING OG SAMLING

Åbn toppen af kassen. Fjern toplaget af skum med dele og sæt til side. Fjern hovedrammen, og placer den på en flad vandret og stabil overflade (helst et arbejdsbord) for at forhindre, at udstyret vipper eller glider under samlingen.



⚠ VIGTIGT SAMLETRIN

AFMONTER SKRUE OG SKIFTEHUL FOR AT RETTE IND MED V-RILLEN, OG MONTER (4) RAMMEAFSTGØRINGSSKRUER (2 PÅ HVER SIDE)

SAMLING

MONTERING AF X-STAND

Afmonter skruen fra rammen (A) på hver side.



Placer rammen, så den er rettet ind med V-rillen. Monter (4) monteringsskruer, (2) på hver side.

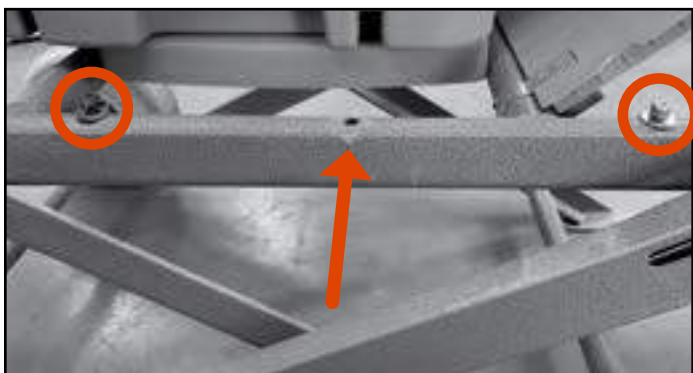

Drej fjederkrogens ende, så den griber fat i koblingsstangen.



Sæt koblingsstangen i X-Stand-låsens rille på hver side.



MONTERING AF HJUL

Sæt en 1/2" bolt ind i hjulet, og sæt den derefter ind i hjulets monteringshul.

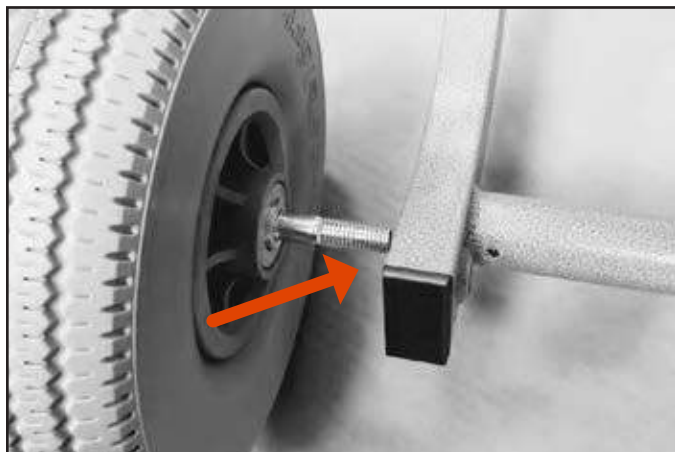

Monter en 1/2" møtrik på bolten, og spænd.

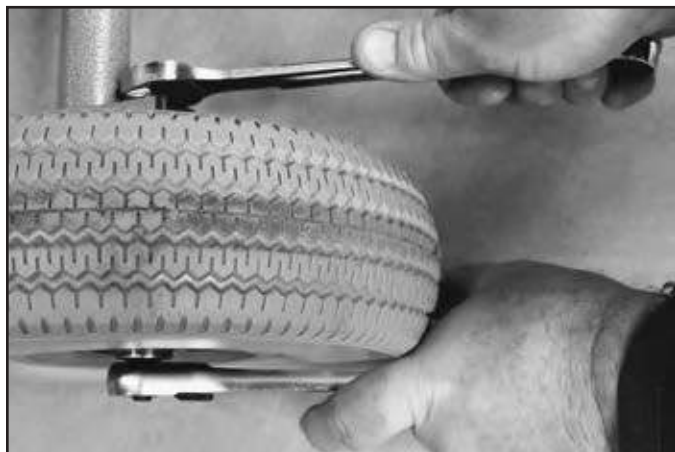

SAMLING

MONTERING AF STØTTEARM

Fjern støttearmen/motorhovedet fra kassen og emballagen. Monter støttearmen på den bagerste monteringsoverflade i venstre side ved at rette alle stifterne ind.



Monter de (4) unbrakoskruer. Spænd først alle 4 unbrakoskruer manuelt.



Spænd nu de (4) unbrakoskruer til med den medfølgende unbrakonøgle.



FASTGØR STØVSUGERSLANGEN PÅ STØVSKÆRMEN

Før den nederste støvsugerslange ind på cyklonindgangen.

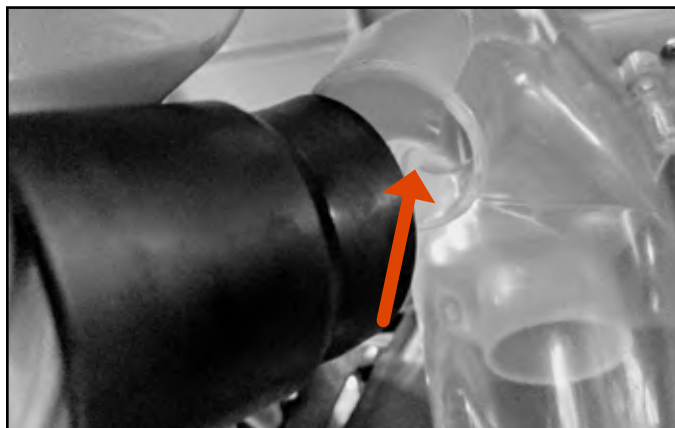

Før den øverste støvsugerslange ind på indgangen til støvskærmen.

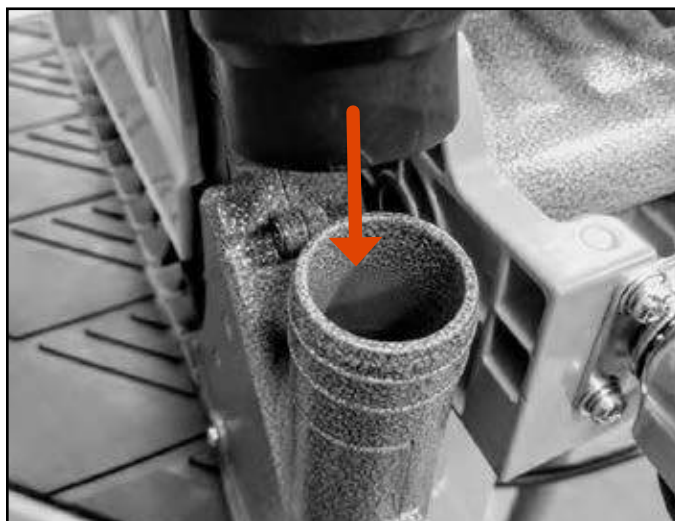

SAMLING

TILSLUTNING AF STRØM TIL STØVSUGERMOTOR

Strømforsyningsledningen til støvsugeren fra støttearmen skal føres igennem kabelholderen.



Klik kabelholderen lukket, så ledningen sidder sikkert.



Sæt strømforsyningsledningen til støvsugeren i stikkontakten.

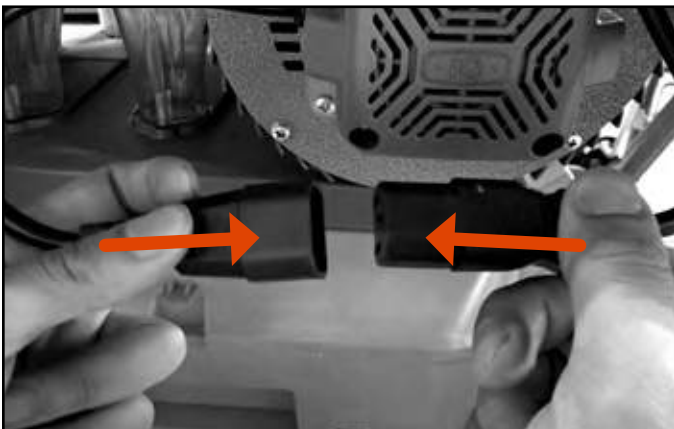

MONTER TRANSPORTHÅNDTAG

Sæt transporthåndtag med huller ned i en krydsramme forrest som vist.

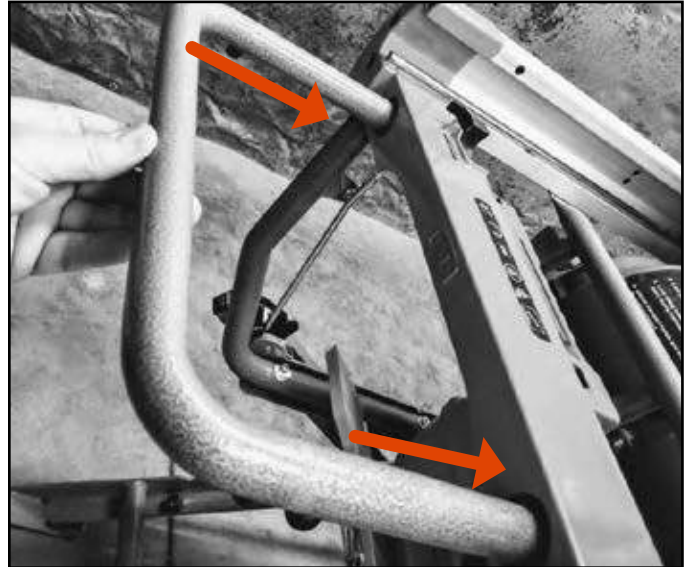

Sæt låseskruer i håndtag, og spænd.

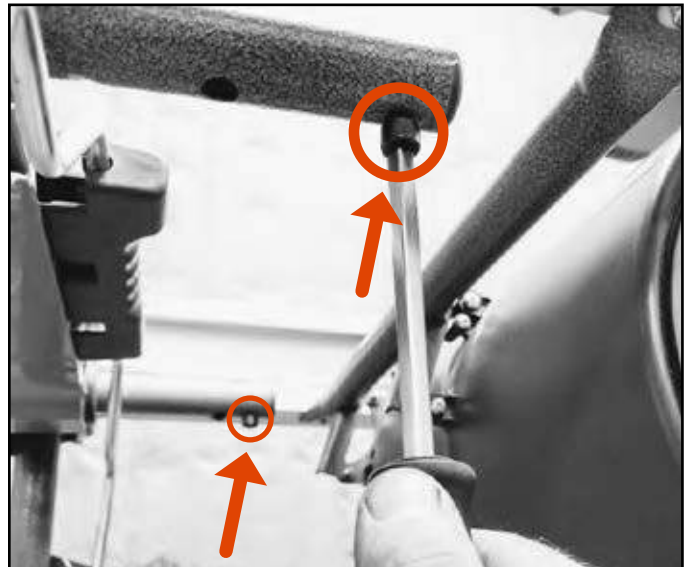

SAMLING

SAMLING AF FORLÆNGER TIL ARBEJDSBORD

Tag forlængerens til arbejdsbordet ud af emballagen.
Indsæt forlængerstængerne i højre side på rullebordet.



Anvend en stjerneskruetrækker til at montere en skrue i hver ende af forlængerstangen for at fastgøre den.



MONTERING AF RULLEBORD

Stil bordudtrækningslåsearmen i nedadvendt stilling. Dette gør det muligt at montere eller fjerne rullebordet.



⚠ ADVARSEL! HVIS BORDUDTRÆKNINGSLÅSEARMEN EFTERLADES I NEDADVENDT STILLING, KAN DET MEDFØRE UTILSIGTEDE BESKADIGELSER OG/ELLER PERSONSKADE

Hold bordet foran dig. I venstre side af bordet findes første rillehjulsrolle med styreskinne. Skub bordet langs styreskinnen, indtil anden og tredje rillehjulsrolle er på styreskinnen.

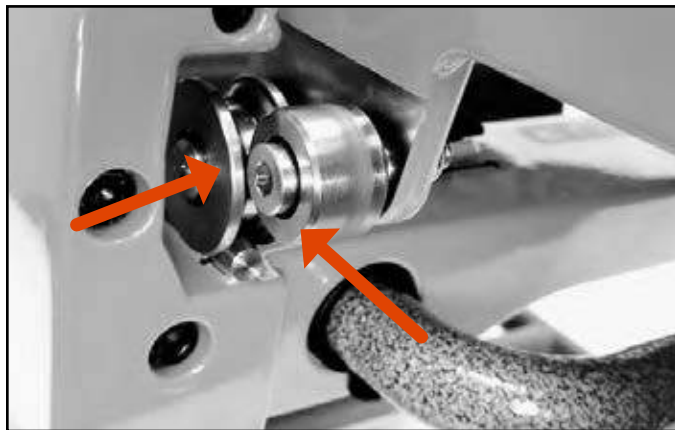

Stil bordudtrækningslåsearmen i opadvendt stilling. Bordudtrækningslåsearmen skal forblive i opadvendt stilling under normal drift. Bordudtrækningslåsearmen skal kun stilles i nedadvendt stilling, når bordet skal fjernes, og når der udføres vedligeholdelsesopgaver.



MONTERING AF KLINGER

MONTERING AF KLINGEN

Samtidig med at du trykker ned på håndtaget på skærehovedet, skal du trække ud i låseknappen. Lad skærehovedet bevæge sig op i sin yderste stilling.

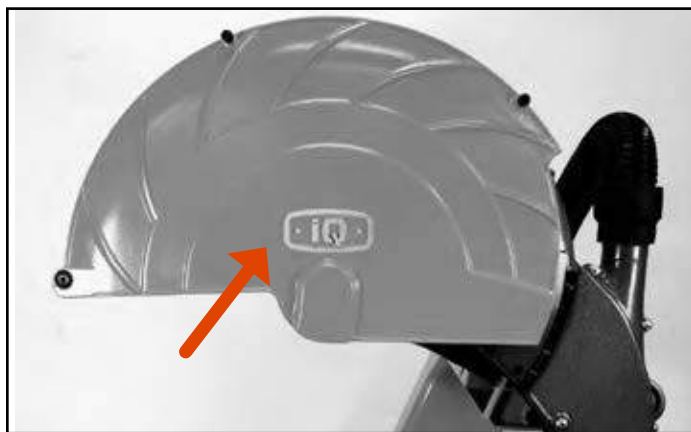

Anvend klingenøglen.

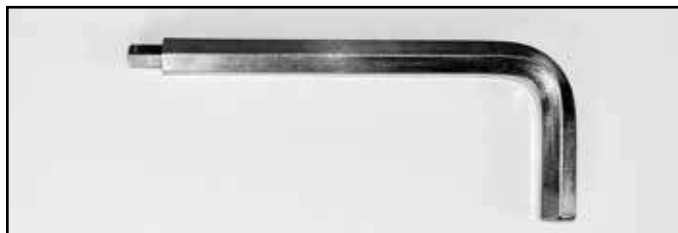

Løsn skruer 1 og 2 til klingebeskyttelsesskærmen.

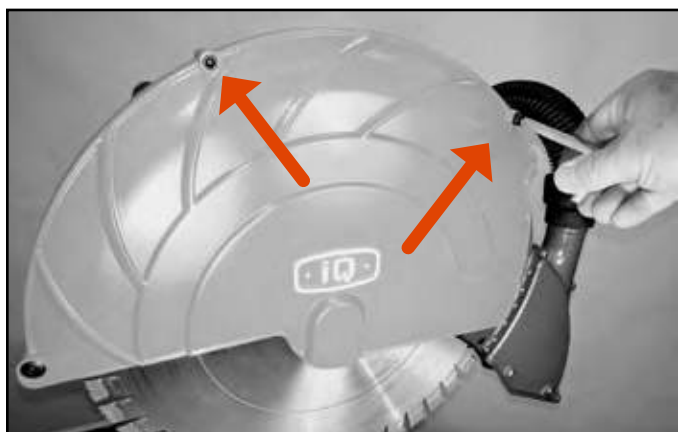

Åbn den udvendige side på klingebeskyttelsesskærmen ved at vippe den og blotte møtrikken og flangeskiven på klingedornen.



Afmonter møtrikken og de udvendige flangeskiver fra dornen.



Bemærk faconen på Q-drive-klingedornen. IQMS362™ skal anvendes med en særligt konstrueret 16,5" (420 mm) tørtskærende klinge med Q-Drive-dornhul.



Q-Drive-dornhullets form uden bøsning passer af alsidighedshensyn også til en 1" rund standardklingedorn.

MONTERING AF KLINGER

Sæt klingen på støvskærmen, og ret ind med Q-dornhullet.

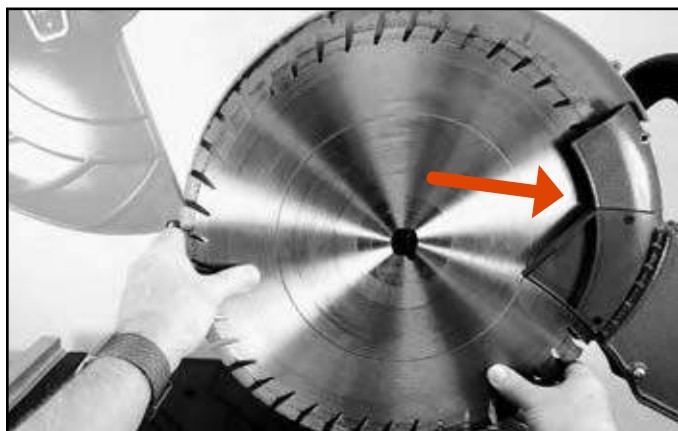

Spænd klingeskruen.



Tryk på klingelåsen.



Fastgør skærmen for at undgå, at sikringsomskifteren udløses uden årsag og stopper maskinen.



SIKKERHED

Generelt

Undlad at anvende maskinen, medmindre du er i stand til at tilkalde hjælp i tilfælde af en ulykke. Hav altid en førstehjælpskasse ved hånden.

⚠ ADVARSEL! ELEKTRISK VÆRKTØJ OG SKÆREMASKINER KAN MULIGVIS SKABE GNISTER. HAV ALTID EN BRANDSLUKKER VED HÅNDEN.

⚠ ADVARSEL! SAVNING, BORING OG SLIBNING GENERERER STØV, SOM STAMMER FRA DET MATERIALE, DER SKÆRES, OG SOM OFTE INDEHOLDER KVARTSSTØV. KVARTSSTØV ER EN GRUNDLÆGGENDE KOMPONENT I SAND, KVARTS, MURSTENSLER, GRANIT OG MANGE ANDRE MINERALER OG STEN.

ANVEND ALTID KONSTRUERET STØVUDSUGNING OG PERSONLIGE VÆRNEMIDLER, DER ER EGNEDE TIL DET MATERIALE, DER SAVES, BORES ELLER SLIBES. SE OGSÅ OSHA (29 CFR PART 1910.1200).

UDSÆT ALDRIG DIG SELV ELLER TILSKUERE FOR FARLIGT STØV, DER OVERSKRIDER DEN TILLADELIGE EKSPONERINGSGRÆNSE SOM ANGIVET AF DIN LOKALE MYNDIGHED ELLER OFFENTLIGE MYNDIGHEDER, F.EKS. OSHA, CSST.

⚠ ADVARSEL! ANVENDELSE AF PRODUKTER SOM SKÆRE-, SLIBE- OG BOREMASKINER, DER SLIBER ELLER FORMGIVER MATERIALER, KAN SKABE STØV OG DAMPE, DER KAN INDEHOLDE FARLIGE KEMIKALIER. KONTROLLER EGENSKABERNE FOR DET MATERIALE, DU VIL ARBEJDE MED, OG ANVEND ET PASSENDE ÅNEDRÆTSVÆRN.

⚠ ADVARSEL! ANVENDELSEN AF DETTE PRODUKT KAN FORÅRSAGE EKSPONERING FOR MATERIALER, DER I DELSTATEN CALIFORNIEN ER KENDT FOR AT FORÅRSAGE KRÆFT OG/ELLER FØDSELSDEFEKTER ELLER ANDEN REPRODUKTIV SKADE.

⚠ ADVARSEL! BESKYT DIG SELV OG ANDRE MOD OVEREKSPONERING I HENHOLD TIL LOKALE MYNDIGHEDER ELLER OFFENTLIGE MYNDIGHEDER, F.EKS. OSHA, CSST.

PERSONLIGE VÆRNEMIDLER

Du skal være iført godkendt personlige værnemidler, når du anvender maskinen. Personlige værnemidler kan ikke fjerne risikoen for personskade, men de vil mindske skadens omfang, hvis der sker et uheld.

Lyt efter advarselssignaler eller råb, når du er iført høreværn. Tag altid høreværnet af, så snart motoren standser.

Anvend altid godkendte beskyttelsesbriller

- Hvis du anvender en ansigtsskærm, skal du også være iført godkendte sikkerhedsbriller. Godkendte sikkerhedsbriller skal overholde standarderne ANSI Z87.1 i USA eller EN 166 i EU-lande. Ansigtsskærme skal overholde standarden EN 1731.

Anbefalede personlige værnemidler:

- Høreværn
- Åndedrætsværn
- Beskyttelseshandsker.
- Hårnet eller andet, der kan holde langt hår på plads f.eks.: Hårspænder til mænd

⚠ FORSIGTIG! LANGTIDSPÅVIRKING AF STØJ KAN MEDFØRE PERMANENTE HØRESKADER, SÅ ANVEND ALTID GODKENDT HØREVÆRN.

⚠ ADVARSEL! DER ER ALTID RISIKO FOR KLEMMESKADER, NÅR DER ARBEJDES MED PRODUKTER, DER HAR BEVÆGELIGE DELE. VÆR IFØRT BESKYTTELSESHANDSKER FOR AT UNDGÅ KROPSSKADER.

Generelt skal beklædningen være tætsiddende uden at begrænse bevægelsesfriheden. Vær forsigtig med beklædning, langt hår og smykker, der kan indfanges af bevægelige dele.

SIKKERHED

TÆNK ALTID PÅ DIT ARBEJDSOMRÅDE, OG BRUG SUND FORNUFT.

Det er ikke altid muligt at dække alle mulige situationer, som du kan komme ud for. Vær altid omhyggelig, og brug din sunde fornuft. Hvis du kommer i en situation, hvor du føler dig usikker, så stop og søg ekspertråd. Kontakt din forhandler, servicetekniker eller en erfaren bruger. Forsøg ikke at udføre opgaver, som du ikke er sikker på, er sikre.

SIKKERHED FOR ELEKTRISKE APPARATER

ADVARSEL! Der er altid risiko for elektrisk stød fra eldrevne maskiner. Undgå ufordelagtige vejrforhold og kropskontakt med lynafledere eller metalgenstande. Følg altid instruktionerne i brugerhåndbogen for at undgå skader.

ADVARSEL! VED RENGØRING AF MASKINEN SKAL DU UNDGÅ AT DER KOMMER VAND I DET ELEKTRISKE SYSTEM OG MOTOREN. VAND KAN BESKADIGE MASKINEN ELLER KORTSLUTTE KREDSLØBET.

- Slut aldrig maskinen til en stikkontakt, hvis stikket eller ledningen er beskadiget.
- Kontrollér, at netspændingen svarer til den, der er angivet på maskinens typeskilt.
- Eftersyn og/eller vedligeholdelse skal udføres med motoren slukket og stikket fjernet fra stikkontakten.
- Sluk altid for maskinen, før netledningen fjernes fra stikkontakten.
- Træk aldrig maskinen i ledningen, og træk aldrig stikket ud af stikkontakten ved at trække i ledningen. Hold i stikket, når stikket fjernes fra stikkontakten.
- Anvend aldrig en maskine, hvis ledningen eller stikket er beskadiget, men indlever den hos et autoriseret serviceværksted til reparation.
- Anvend aldrig en maskine, hvis ledningen eller stikket er beskadiget, men indlever den hos et autoriseret serviceværksted til reparation.
- Forebyg utilsigtet start af motoren. Sørg for at tænd/sluk-kontakten er i stillingen **OFF**, før maskinen tilsluttes en strømkilde.

Modificer ikke stikket. Hvis det ikke passer til din stikkontakt, så få en korrekt stikkontakt installeret af en autoriseret elektriker. Sørg for, at alle lokale bestemmelser og forordninger er overholdt.

ADVARSEL! FORKERT TILSLUTNING KAN MEDFØRE RISIKO FOR ELEKTRISK STØD. KONTAKT EN AUTORISERET ELEKTRIKER, HVIS DU ER I TVIVL, OM MASKINEN HAR KORREKT JORDFORBINDELSE.

FORLÆNGERLEDNINGER OG LEDNINGER

Markeringen på forlængerledningen skal være den samme eller højere end den værdi, der er angivet på maskinens typeskilt.

- Når du anvender et elektrisk værktøj udendørs, skal du anvende en forlængerledning til udendørsbrug. Anvendelse af en passende forlængerledning til udendørsbrug reducerer risikoen for elektrisk stød.
- Hold forbindelsen til forlængerledningen tør og hævet over jorden.
- Hold ledningen væk fra varme, olie, skarpe kanter eller bevægelige dele. Beskadigede eller viklede ledninger forøger risikoen for elektrisk stød.
- Kontrollér, at ledningen og forlængerledningen er intakte og i god stand. Anvend aldrig maskinen, hvis en ledning eller et stik er beskadiget. Indlever den til reparation hos et autoriseret serviceværksted.
- Undgå overophedning ved ikke at anvende forlængerledningen, når den er rullet op.
- Når du anvender en forlængerledning, må du kun anvende forlængerledninger med tilstrækkelig rækkevidde.

BEMÆRK! GOD MOTORYDELSE AFHÆNGER AF KORREKT SPÆNDING. FORLÆNGERLEDNINGER, DER ER FOR LANGE OG/ELLER ER FOR TYNDE, REDUCERER SPÆNDINGEN TIL MOTOREN UNDER BELASTNING, HVILKET MEDFØRER REDUCERET OUTPUT ELLER FEJLFUNKTION.

SIKKERHED

SIKKERHED PÅ ARBEJDSOMRÅDET

- Hold arbejdsområdet rent og godt belyst. Rodede og mørke områder øger risikoen for ulykker.
- Personer og dyr kan distrahere dig og medføre, at du mister kontrollen over maskinen. Af denne grund bør du altid koncentrere dig og være fokuseret på dit arbejde.
- Anvend ikke maskinen i dårligt vejr, f.eks. kraftig tåge, stærk regn, stærk vind, stærk kulde osv.
- Start aldrig arbejdet med maskinen, før arbejdsområdet er ryddet, og du har en stabil arbejdsoverflade.

PERSONLIG SIKKERHED

Anvend aldrig maskinen, hvis du er træt, hvis du er påvirket af alkohol eller narkotika, medicin eller andet, der kan påvirke dit syn, din årvågenhed, koordination eller dømmekraft.

- Kontrollér, at der ikke ligger værktøj eller andre genstande på maskinen.
- Lad aldrig andre anvende maskinen, medmindre de er korrekt uddannet.
- Sluk altid maskinen i længere arbejds pauser.
- Arbejd aldrig alene, og sørg altid for, at der er en anden person i nærheden.
- Lær, hvordan du anvender maskinen og dens kontrolfunktioner sikkert, og lær, hvordan du standser den hurtigt. Lær også betydningen af sikkerhedsmærkater.
- Hold håndtag tørre, rene og fri for olie og fedt.
- Stræk dig ikke ud over normal rækkevidde. Hold altid et sikkert fodfæste og god balance.
- Stå aldrig på maskinen.

MASKINENS BRUG OG VEDLIGEHOLDELSE

- Denne maskine er konstrueret og beregnet til at skære i fliser, beton og sten. Al anden anvendelse er ikke korrekt anvendelse.
- Erfaring er meget vigtigt ved betjening af denne maskine. Det anbefales at anvende faglært arbejdskraft.
- Maskinen er beregnet til industrielle formål og skal betjenes af erfarne brugere.
- Kontrollér, at maskinen er samlet korrekt og ikke udviser tegn på beskadigelse.
- Udfør altid den daglige vedligeholdelse, før maskinen startes. Se instruktionerne i afsnittet "Vedligeholdelse".
- Overbelast ikke maskinen. Overbelastning kan beskadige maskinen.
- Klingens skal være beregnet til det materiale, der skal skæres i.
- Hvis du er usikker på, hvilken klinge du skal anvende, skal du kontakte din lokale forhandler.
- Hold værktøj skarpt og rent for at opnå den sikreste funktion.
- Hold alle dele i god stand, og sørg for, at alle skruer og møtrikker er korrekt spændt. Udskift alle slidte eller beskadigede mærkater.
- Efterlad ikke maskinen uden opsyn, når motoren kører.
- Indfør kun arbejdsemner mod klingens rotationsretning!
- Udvis forsigtighed ved løft. Du håndterer tunge dele, og der er en underforstået risiko for klemmeskader eller andre personskader.
- Af sikkerhedshensyn skal hver beskadiget (revnet) klinge udskiftes.
- Undgå enhver kontakt med det roterende værktøj.



Stå ret op. Hold afstand mellem dit ansigt og skæreklingen. Placer begge hænder på arbejdsemnet så langt fra skæreklingen som muligt. Hvis der anvendes en indstiksfunktion, skal du placere den ene hånd på skærehåndtaget.

BETJENING

Før du begynder

⚠ ADVARSEL! LÆS BRUGERHÅNDBOGEN OMHYGGELIGT, OG VÆR SIKKER PÅ, AT DU FORSTÅR INSTRUKTIONERNE, FØR DU ANVENDER MASKINEN

Anvend personlige værnemidler. Se instruktionerne under overskriften "Personlige værnemidler". Sørg for, at der ikke opholder sig uautoriserede personer på arbejdsområdet, da der er risiko for alvorlig personskade. Forebyg utilsigtet start af motoren. Sørg for, at tænd/sluk-kontakten er i stillingen OFF, før maskinen sluttes til en strømkilde.

Kontrollér, at maskinen er samlet korrekt og ikke udviser tegn på beskadigelse. Se instruktionerne i afsnittet "Samling og justering".

- Udfør daglig vedligeholdelse. Se instruktionerne i afsnittet "Vedligeholdelse".

SÅDAN STARTES MASKINEN

Tænd/sluk-kontakten på saven starter skæremotoren og støvsugermotoren samtidig. Tryk på **tænd/sluk**-knappen - eller på on-symbolet for at starte skæremotoren. Defekte kontakter skal udskiftes på et autoriseret serviceværksted.

SÅDAN STOPPES MASKINEN

Tryk på **tænd/sluk**-knappen **O** eller på off-symbolet for at standse skæremotoren.

⚠ ADVARSEL! SØRG FOR, AT KLINGEN ER HELT STANDSET, FØR DER UDFØRES VEDLIGEHOLDELSESOPGAVER, ELLER DEN TRANSPORTERES.

Grundlæggende arbejdsteknikker

FØRSTE SKÆRING

Når du udfører første skæring, vil du bemærke, at klingens skærer i plastiklamellerne. Dette er normalt og en del af deres konstruktion.

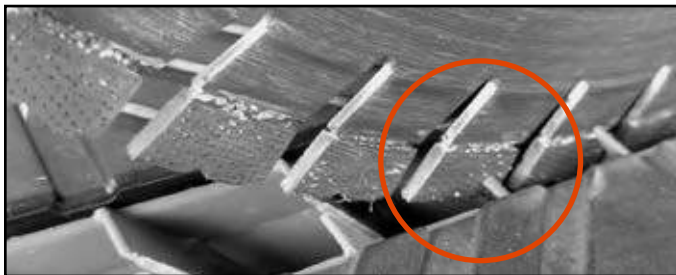

TYPISK SKÆREHANDLING

Skærehovedet skal holdes i sin nederste låste stilling ved typisk stenskæring.

⚠ ADVARSEL! BETJENING AF MASKINEN MED BEGRÆNSET STØVOPSAMLING I LÆNGERE TIDSROM KAN MEDFØRE ET STØVET OG POTENTIET FÆRLIGT ARBEJDSMILJØ FOR BRUGEREN OG ANDRE PERSONER I NÆRHEDEN.

SKÆRING I ÉN ARBEJDSGANG

Ved skæring af store materialer anbefales det, at operatøren holder klingens så lavt som muligt for at dirigere støv ned i lamellerne.

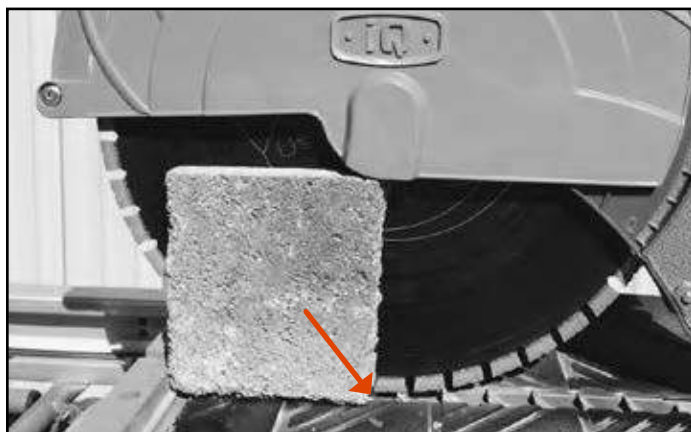

Vedligeholdelse

⚠ ADVARSEL! LÆS BRUGERHÅNDBOGEN OMHYGGELIGT, OG VÆR SIKKER PÅ, AT DU FORSTÅR INSTRUKTIONERNE, FØR DU ANVENDER MASKINEN

GENERELT

For at forhindre utilsigtet opstart skal følgende trin, der beskrives i dette kapitel, udføres med motoren slukket og netledningen fjernet fra stikkontakten, hvis intet andet er angivet.

Anvend personlige værnemidler. Se instruktionerne under overskriften "Personlige værnemidler". Maskinens levetid kan reduceres og risikoen for ulykker kan forøges, hvis vedligeholdelsen ikke udføres korrekt, og hvis service og/eller reparationer ikke udføres professionelt. Kontakt dit nærmeste servicecenter, hvis du har brug for flere oplysninger.

Ved blokering skal maskinen slukkes, og netledningen skal tages ud ved vedligeholdelse.

STØVSUGER- OG FILTERVEDLIGEHOLDELSE

DAGLIG VEDLIGEHOLDELSE

- Kontrollér, at maskinens sikkerhedsudstyr ikke er beskadiget. Se instruktionerne i afsnittet "Maskinens sikkerhedsudstyr".
- Rengør maskinens yderside. Undlad at anvende en højtryksrensere til at rengøre skæremaskinen.
- Åbn klingebeskyttelsesskærmen. Rengør både indvendigt og udvendigt, og luk klingebeskyttelsesskærmen.

⚠ ADVARSEL! ANVEND ALDRIG VAND TIL RENGØRING AF MOTOR OG ELEKTRISKE DELE.

⚠ BEMÆRK! HOLD RULLEBORDET FRI FOR AFSLAG OG STØRRE DELE.

⚠ BEMÆRK! HOLD STØVOPSAMLINGSLAMELLERNE OG DEN ØVERSTE RILLE FRI FOR AFSLAG OG STØRRE DELE.

⚠ FORSIGTIG FORSØMMES DET AT HOLDE STØVOPSAMLINGSLAMELLERNE OG DEN ØVERSTE RILLE FRI FOR AFSLAG OG STØRRE DELE, KAN DET MEDFØRE, AT RULLEBORDET BINDER MOD DEN ØVERSTE RILLE OG BESKADIGER MASKINEN.

⚠ ADVARSEL! FORKERT HÅNDTERING AF PRODUKTET KAN GØRE GARANTIE UGYLDIG.

FILTERSYSTEM

Filtersystemet på IQMS362 er konstrueret til at fungere automatisk sammen med stensaven, så motoren starter samtidigt med start af skæremotoren. Systemet er konstrueret til at arbejde 50 m lineært, før filteret skal rengøres eller støvbakken tømmes.

BETJENING AF STØVSUGER TIL STØVOPSAMLING



1. Drej filteret for hver 30 minutters skæring eller ved slutning på hver arbejdsdag. Drej filteret, før støvbakken tømmes.
2. Tøm støvbakken efter ca. 50 L.M. skæring eller ved slutning på hver arbejdsdag før transport.
3. Tøm støvet ned i en forsejlet beholder, og bortskaf korrekt.

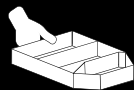

RENGØRING AF FILTER OG TØMNING AF STØVBASSE

Drej filteret tre gange for hver 30 minutters skæring eller ved afslutningen af hver arbejdsdag. Drej filteret, før støvbakken tømmes. Drej låsearmen til støvbakken til venstre.



Skub støvbakken ud.

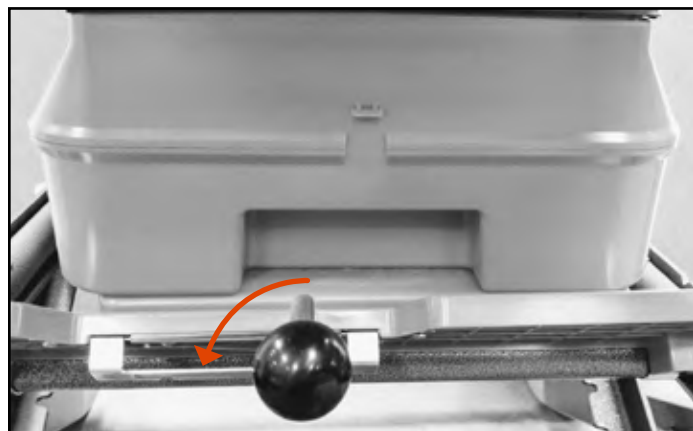

Tøm støvet ned i en forsejlet beholder, og bortskaf korrekt. Tøm støvbakken efter 50 m skæring eller ved afslutningen af hver arbejdsdag før transport.

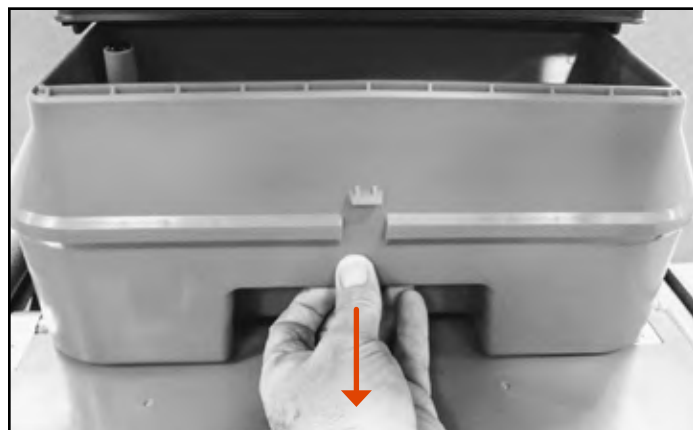

STØVSUGER- OG FILTERVEDLIGEHOLEDSE

⚠ ADVARSEL! SØRG FOR, AT KLINGEN ER HELT STANDSET, FØR DER UDFØRES VEDLIGEHOLEDSEOPGAVER, ELLER DEN TRANSPORTERES.

UDSKIFTNING AF FILTER OG FILTERRENGØRINGSFLAP

Filter og rengøringsflappen skal udskiftes en gang om året uanset anvendelsen.

Afmonter filterdrejeknappen.



Løsn skruerne, og afmonter filterdækslet.



Afmonter filteret.



⚠ ADVARSEL! UNDER UDFØRELSE AT VEDLIGEHOLEDSEOPGAVER ER DER POTENTIEL MULIGHED FOR UDSÆTTELSE FOR STØV, DER KAN INDEHOLDE FARLIGT MATERIALE. BESKYT DIG SELV VED AT VÆRE IFØRT ET PASSENDE ÅNEDRÆTSVÆRN.

Fjern og udskift filterrengøringsflappen. Samtidig med, at du trykker ned på låsen (A), skal du skubbe filterrengøringsflappen ud (B) af holderen til filterrengøringsflappen.

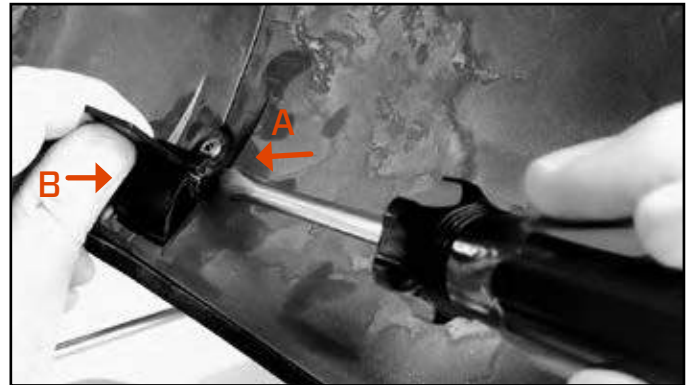

Skub den nye filterrengøringsflap ind i holderen.

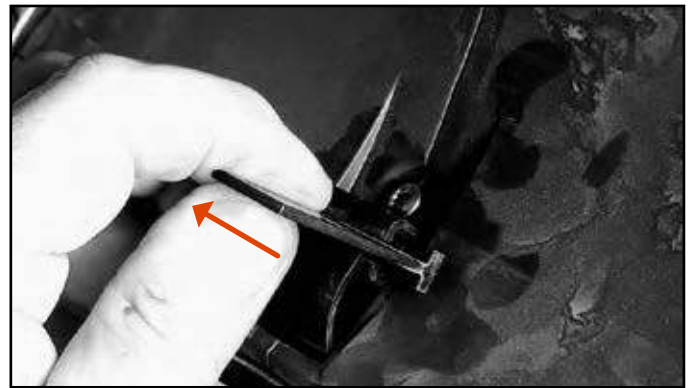

Monter det nye filter i filterhuset. Drej filteret en smule under monteringen på filterspindlen. Monter filterdækslet og skruerne. Monter filterdrejeknappen.



EFTERSYN OG UDSKIFTNING AF DE ELEKTRISKE KULBØRSTER

⚠ ADVARSEL! SØRG FOR, AT KLINGEN ER HELT STANDSET, FØR DER UDFØRES VEDLIGEHOLDELSESGRAVER, ELLER DEN TRANSPORTERES.

UDSKIFTNING AF ELEKTRISKE KULBØRSTER

De elektriske kulbørster skal afmonteres og kontrolleres jævnligt. En gang om ugen, hvis maskinen anvendes dagligt. Disse instruktioner gælder skæremotor og støvsugermotor. De to elektriske kulbørster (A) og (B) er placeret på forsiden og bagsiden af motoren. Løsn holdehætten på den elektriske kulbørste med en alm. skruetrækker.



Afmonter holdehætten til den elektriske kulbørste.



Afmonter den elektriske kulbørste.



Efterse den elektriske kulbørste, og udskift den, hvis det er nødvendigt.



Monter den elektriske kulbørste, og sørg for at rette tappene ind med styrene.



Spænd holdehætten til den elektriske kulbørste, så den holdes på plads.



UDSKIFTNING AF LAMELLER

Plastiklamellerne skal udskiftes med jævne mellemrum. Plastiklamellerne består af tre dele. De to forreste stykker er ens, men det bageste stykke er anderledes.

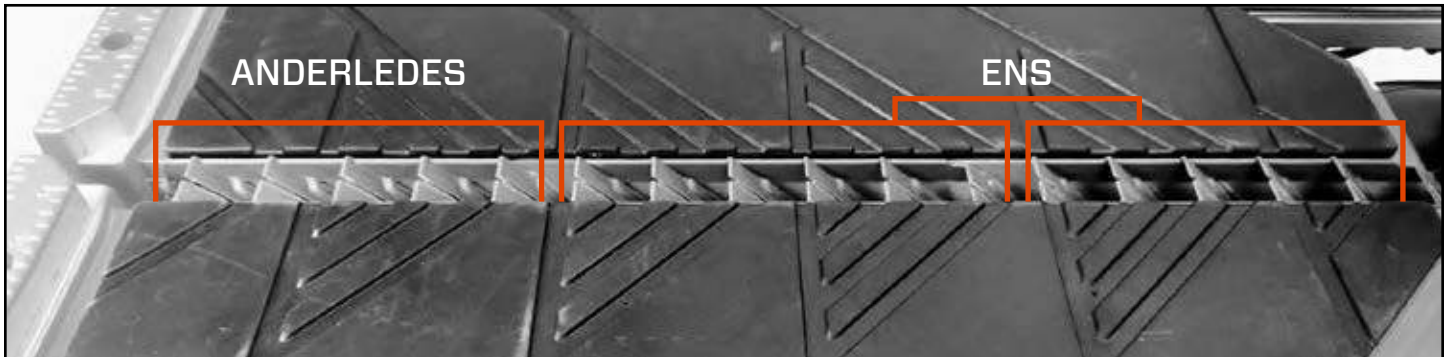

AFMONTERING AF LAMELLER

Ved udskiftning af lamellerne, skal bordet afmonteres og sættes på en sikker overflade med hjulene opad. Hver sektion af plastiklameller er udstyret med en holdeklips, der passer over tappene på bordlamellerne. Med et let tryk løftes holdeklipsen op og skubbes ned, så den frigøres. Gentag denne procedure for hver ende af hver lamel.

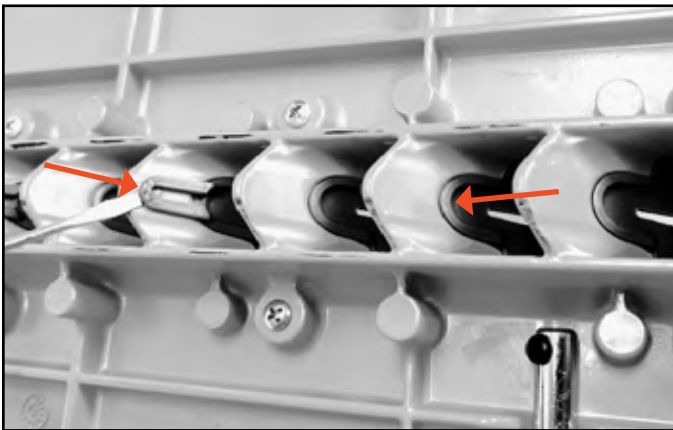

MONTERING AF LAMELLERNE IGEN

Begynd med den bageste plastiklamel. Med bordets højre side opad, skal plastiklamellerne rettes ind med bordlamellerne. Skub dem ned i en vinkel på 45°, så de klikker på plads.

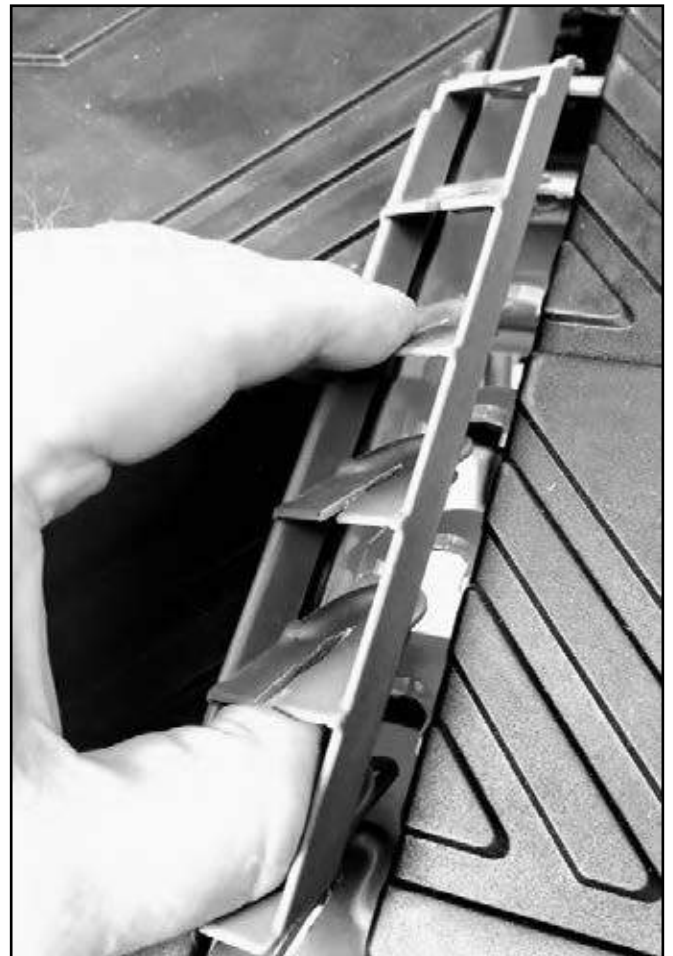

JUSTERINGER

JUSTERING AF ØVERSTE RILLE

Bemærk: Justeringen af den øverste rille er indstillet fra fabrikens side, så det er kun nødvendigt at justere efter lang tids anvendelse eller efter udskiftning af dele.

⚠ BEMÆRK! DET KORREKTE MELLEMRUM MELLEM DEN ØVERSTE RILLE OG LAMELLERNE I RULLEBORDET ER VIGTIG FOR AT KUNNE OPRETHOLDE SUG OG GOD STØVOPSAMLING.

Mellemrummet mellem den øverste rille og lamellerne i rullebordet skal indstilles til 0,8 mm (1/32") eller mindre (A). Den øverste rille og lamellerne i rullebordet må ikke røre eller gnide mod hinanden, når rullebordet bevæges. Hvis de gnider mod hinanden, er justering nødvendig.

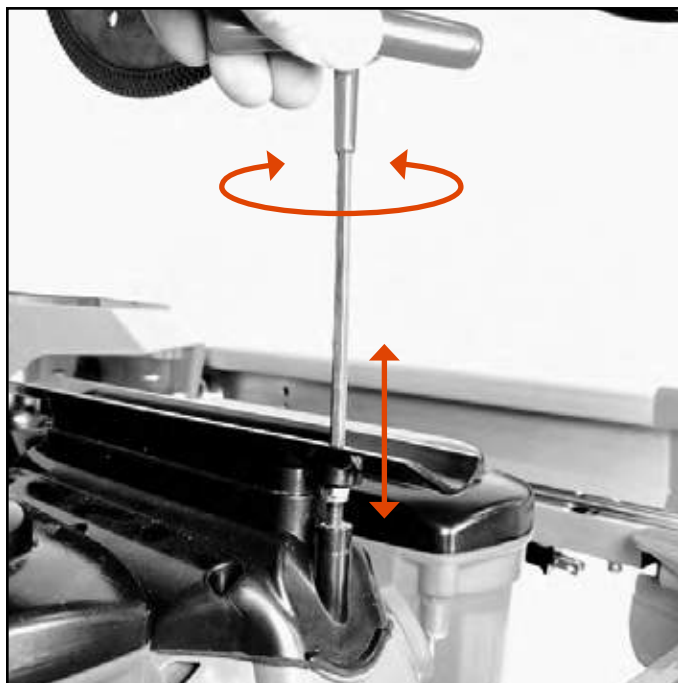
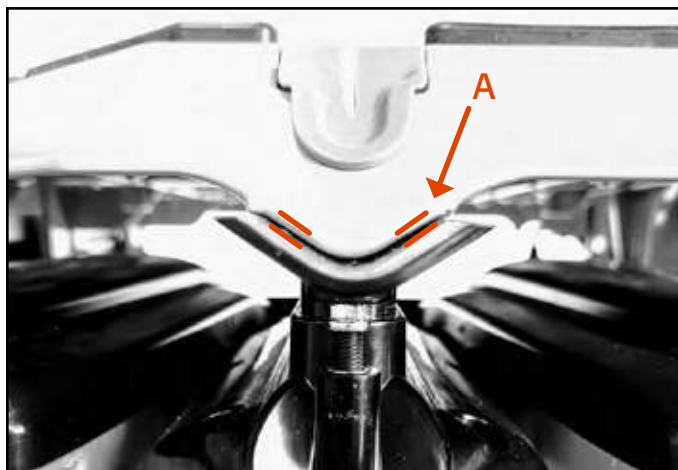

JUSTERING AF RULLEBORDETS ØVERSTE RULLE

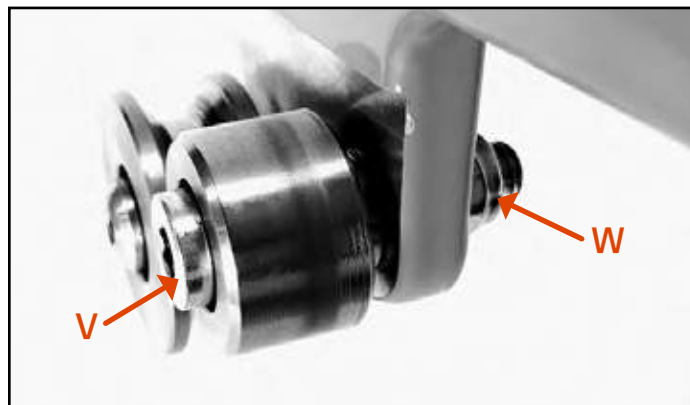

1. Med en unbrakonøgle fastgøres den excentriske akselskrue (V), og akselmøtrikken (W) løsnes.
2. Med unbrakonøglen drejes excentriske akselskrue, til der er en smule modstand, når den øverste rulle drejes med hånden.
3. Imens unbrakonøglen og den excentriske akselskrue holdes i stilling, spændes akselmøtrikken fast.

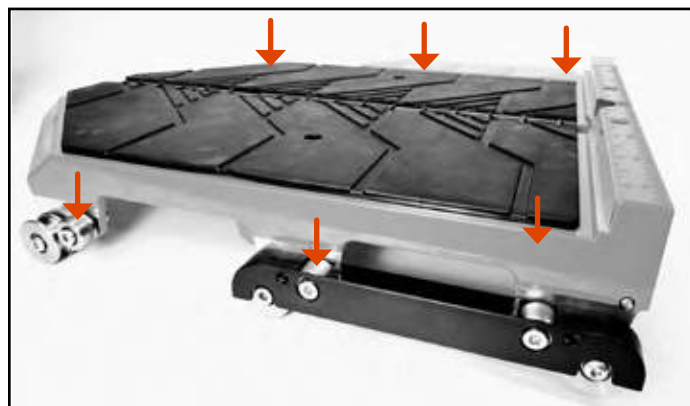

4. Følg samme fremgangsmåde for alle seks øverste ruller.

JUSTERING OG OPRETNING AF RULLEBORDET

Bemærk: Rullebordet er rettet op 90 grader i forhold til skærehovet fra fabrikken og certificeret til at være inden for en branchestandarden på 0,38 mm (0.015" eller 1/64").

Justering er kun nødvendig efter lang tids brug eller efter udskiftning af dele.

JUSTERINGER

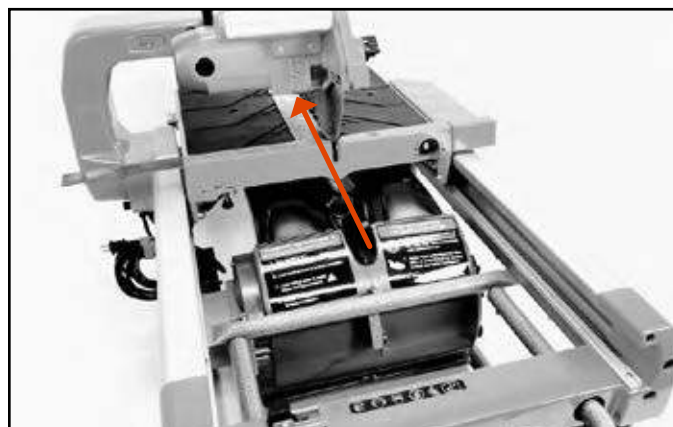
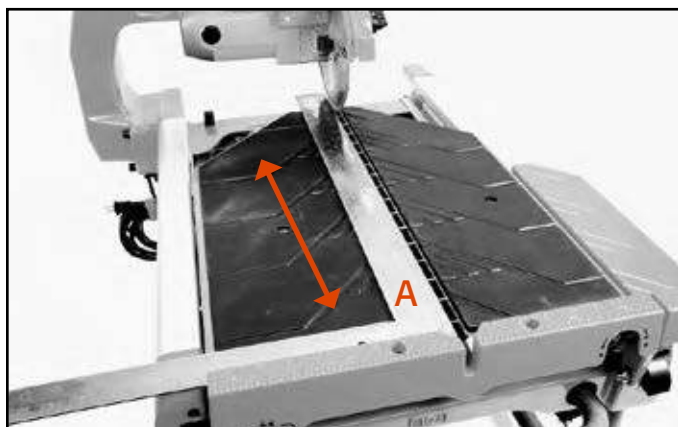

Læg en 90° vinkel fladt på rullebordets overflade med den ene side mod materialestyret (A).

Flyt rullebordet i hele sin vandring fra forside til bagside. Hvis klingens ikke er 90° i forhold til materialestyret, skal styreskinnen justeres.

Løsn de seks skinnemonteringskrue (X). Der er adgang til skruerne fra under skinnen i venstre side.

VERSION 1 - MED EXCENTRISK SKRUE

Juster styreskinnens excentriske skrue (Y), indtil klingens er rettet op med materialestyret (A) i hele den fulde vandring fra forside til bagside. Når styreskinnen er i den korrekte stilling, spændes de seks skinnemonteringskrue (X).

VERSION 2 - UDEN EXCENTRISK SKRUE

Juster rullebordets placering, indtil klingens er rettet op med materialestyret (A) i hele den fulde vandring fra forside til bagside.

SET UDEFRA

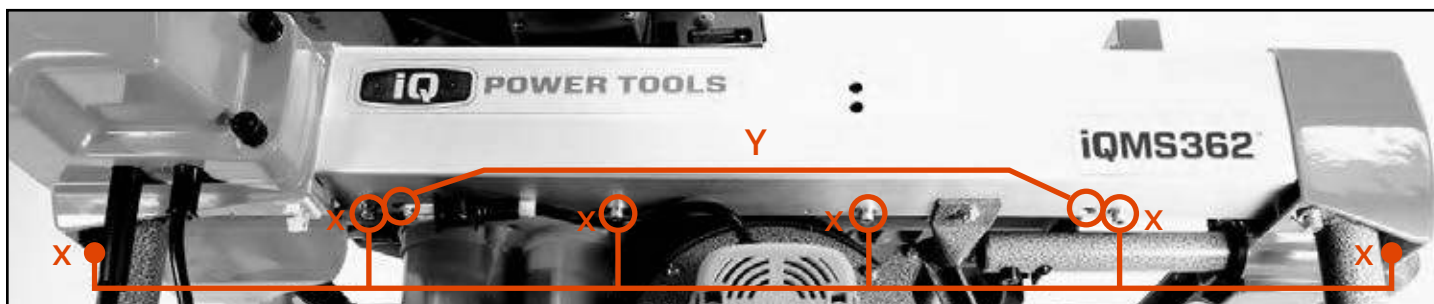

SET INDEFRA

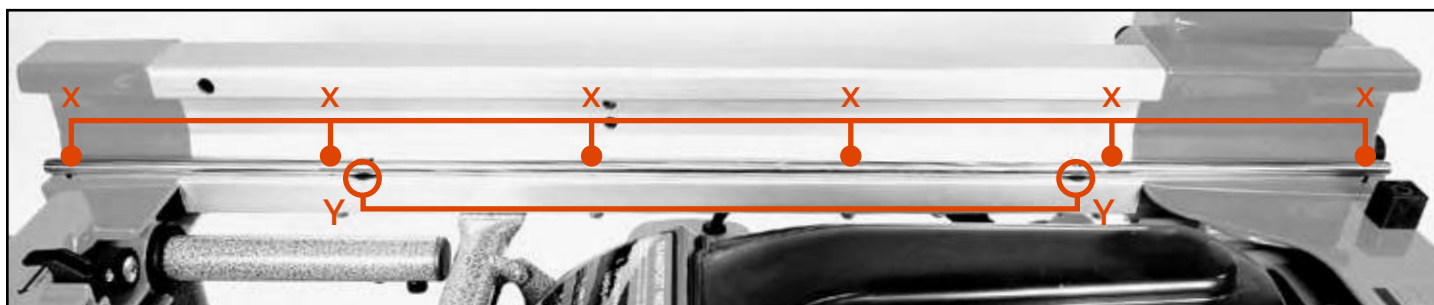

X-STAND

HÆVNING AF X-STAND

Frigør X-Stand ved at føre håndtaget til højre, og træk indad.

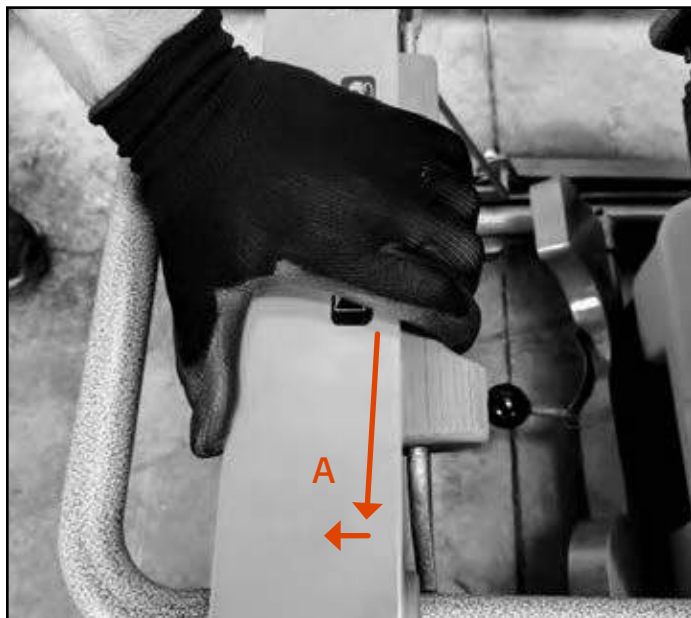

Hæv X-Stand ved at trykke ned på armen (A), tryk på låsen til frigøring af X-Stand, og løft. **Hold håndtaget trykket ned**, indtil fuldt hævet position.

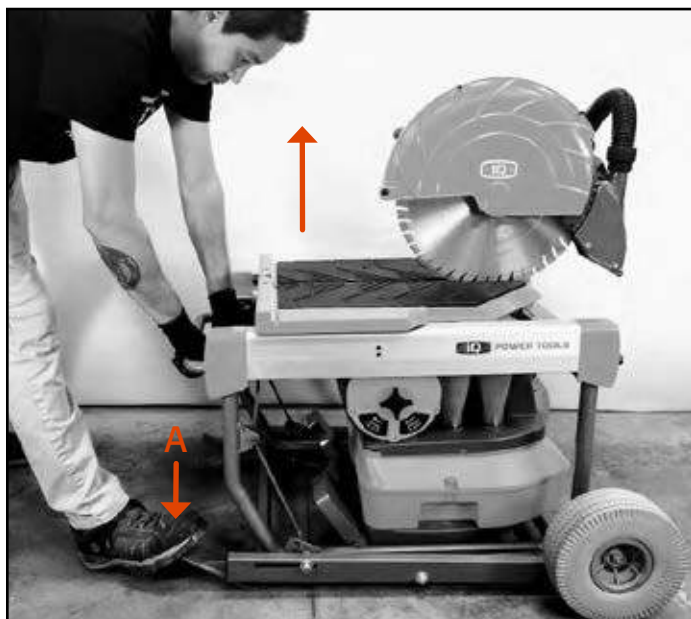

SÆNKNING AF X-STAND

Frigør X-Stand ved at føre håndtaget til højre, og træk indad.

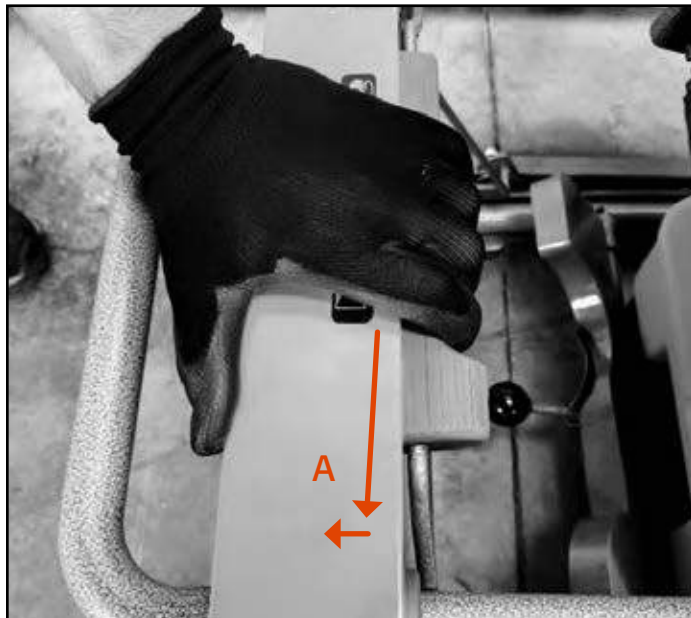

Sænk X-stand ved at trykke på låsen til frigøring af X-Stand, og skub ned. Før X-Stand ned, indtil låsen går i indgreb. **Hold håndtaget trykket ned**, indtil fuldt sænket position.



⚠ ADVARSEL! DER ER ALTID RISIKO FOR KLEMMESKADER, NÅR DER ARBEJDES MED PRODUKTER, DER HAR BEVÆGELIGE DELE. VÆR IFØRT BESKYTTELSESHANDSKER FOR AT UNDGÅ KROPSSKADER.

⚠ ADVARSEL! DER ER ALTID RISIKO FOR KLEMMESKADER, NÅR DER ARBEJDES MED PRODUKTER, DER HAR BEVÆGELIGE DELE.

TRANSPORT

⚠ FORSIGTIG! LÅSEN SKAL KLIKKE PÅ PLADS, NÅR DEN ER I LÅST OP-POSITION OG LÅST NED-POSITION.



Låsen skal klikke på plads, når den er i låst op-position og låst ned-position.

Transport

TRANSPORTINSTRUKTIONER

Sørg for, at bordlåsen er sikker, før saven transporteres. Forsømmelse af låsning af bordet kan medføre, at bordet glider af saven og medfører alvorlig personskade.

1. Sluk for maskinen. Tag ledningen ud, og fastgør den.
2. Lås skærehovedet i sin nederste stilling.
3. Lås rullebordet for at undgå personskader under transport. ⚠
4. Lås transporthåndtaget op, og træk det ud, så det letter transport.

GENERELT

Stop motoren og fjern netledningen, før maskinen løftes eller flyttes.

- Fastgør udstyret under transport for at undgå transportskader eller ulykker.
- Sørg for, at rullebordet er låst, og at forlængerbordet er låst i sin inderste stilling.
- Opbevar udstyret på et aflåst område, så det er utilgængeligt for børn og uautoriserede personer.
- Oplysninger om transport og opbevaring af klinger findes i afsnittet "Klinger".
- Maskinen må kun løftes i de korte sider.

⚠ ADVARSEL! ADVARSEL! SØRG FOR AT LÅSE RULLEBORDET FØR TRANSPORT AF MASKINEN FOR AT UNDGÅ BESKADIGELSE ELLER PERSONSKADER.

TRANSPORT

TRANSPORT

Transporthåndtaget forlænges ved at trække i låsestift (A) og trække håndtaget ud.

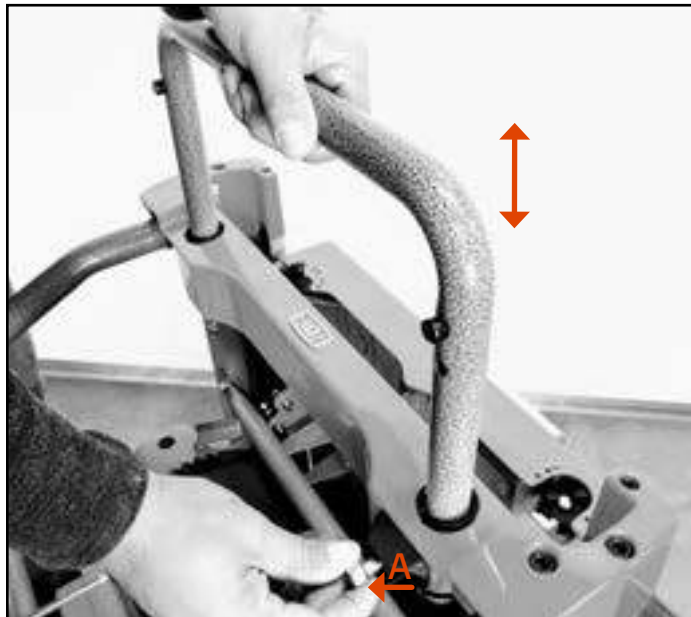

Maskinen kan nu vippe frem på hjulene og nemt transporteres.



Opbevaring

⚠ ADVARSEL! IQMS362 ER PRÆCISIONSSKÆREVÆRKTØJ, OG KORREKT TRANSPORT OG OPBEVARING ER VIGTIGT FOR AT OPRETHOLDE FABRIKSINDSTILLINGER OG SKÆREEFFEKTIVITET.

Anbefalet opbevaringsposition:



Undgå at transportere eller opbevare i lodret position.

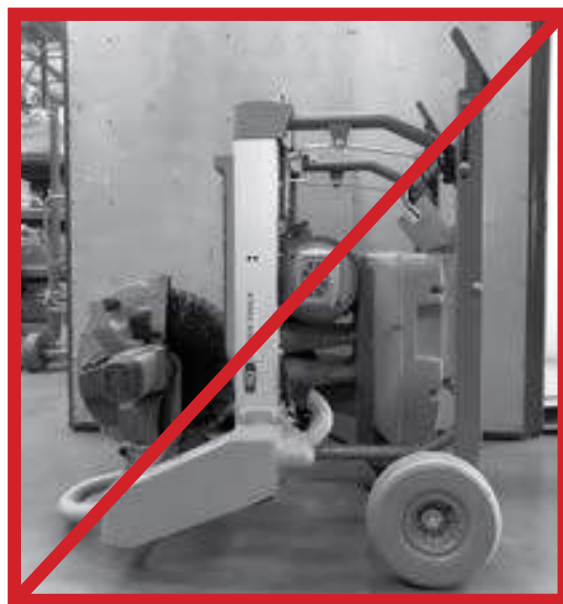

Der kan ske skader eller forskubbelser, hvis enheden transporteres eller opbevares lodret.

⚠ ADVARSEL! FORKERT HÅNDBETING AF PRODUKTET KAN GØRE GARANTIEEN UGYLDIG.

FEJLFINDINGSVEJLEDNING

VÆR SIKKER PÅ AT OVERHOLDE SIKKERHEDREGLER OG -INSTRUKTIONER.
MANGE ALMINDELIGE PROBLEMER KAN NEMT LØSES VED AT ANVENDE SKEMAET HERUNDER.
VED MERE ALVORLIGE ELLER VEDVARENDE PROBLEMER, SKAL DU KONTAKTE IQ POWER TOOLS PÅ 1-(888)274-7744.

PROBLEM! SAVEN KAN IKKE STARTE

HVAD ER DER GALT?	AFHJÆLPNING
1. Skæremaskinen er ikke tilsluttet en strømkilde	1. Slut skæremaskinen til en strømkilde
2. Ledningen er beskadiget	2. Få ledningen udskiftet på et autoriseret servicecenter
3. De elektriske kulbørster er slidt op	3. Få de elektriske kulbørster udskiftet på et autoriseret servicecenter
4. Den øverste skærm er ikke låst ordentligt	4. Lås den øverste skærm.
5. Fejlstrømsafbryderen skal nulstilles, hver gang netledningens stik tages ud	5. Nulstil fejlstrømsafbryderen

PROBLEM! FLISESKÆREREN SKÆRER UTILFREDSSTILLEND

HVAD ER DER GALT?	AFHJÆLPNING
1. Skæreklingen er sløv	1. Udskift skæreklingen
2. Klingen skærer ikke	2. Benyt afretter
3. Aflejringer på skæreklingen	3. Benyt afretteren til at fjerne aflejringer
4. Forkert klinge til arbejdet, der udføres	4. Udskift skæreklingen

PROBLEM! SKÆREHJULET KOMMER IKKE OP I HASTIGHED

HVAD ER DER GALT?	AFHJÆLPNING
1. Forlængerledningen er for tynd eller for lang	1. Udskift den med en mere passende tykkelse
2. Lav spænding	2. Kontakt dit elektricitetsværk

PROBLEM! MASKINEN RYSTER VOLDSOMT

HVAD ER DER GALT?	AFHJÆLPNING
1. Fod eller arbejdsbord på ujævnt underlag	1. Flyt maskinen til en vandret overflade
2. Skærehjulet er beskadiget	2. Udskift skærehjulet

PROBLEM! SKÆRER IKKE PRÆCIST

HVAD ER DER GALT?	AFHJÆLPNING
1. Skærestyret er ikke sikkert monteret på materialestyret	1. Kontrollér og juster
2. Skærehjulet er ikke rettet ind med materialestyret	2. Kontrollér og juster
3. Skærehjulet er ikke 90 grader i forhold til bordets overflade	3. Kontrollér og juster
4. Arbejdsemnet bevæger sig	4. Benyt et kantstyr

PROBLEM! TAB AF SUGEEVNE

HVAD ER DER GALT?	AFHJÆLPNING
1. Støvsugermotoren kører ikke	1. Kontrollér støvsuger- og motorstik
2. Filteret er tilstoppet	2. Drej filterrengøringsknappen
3. Støvbakken er ikke låst	3. Lås støvbakken i opadvendt stilling
4. Støvbakken er overfyldt med støv	4. Tøm støvbakken, og fjern støv omkring filter og cykloner

TEKNISKE DATA

SKÆREMOTOR IQMS362

EFFEKT,	8,2/1800
SPÆNDING, V	220-240 V~
FASER	1
FREKVENS, HZ	50/60
KLINGEHASTIGHED, O/MIN.	3700

STØVSUGERMOTOR

EFFEKT	2,3/500
FREKVENS, HZ	50/60
SPÆNDING	220-240 V~
CFM / dm ³ /s	100/47

SKÆREUDSTYR

KLINGESTØRRELSE - MAKS., INCH/MM	16,5/420
KLINGEDYBDE - MAKS., INCH/MM	5,5/140
SKÆRELÆNGDE - MAKS., INCH/MM	24/610
DORNKONFIGURATION	Q-DRIVE

MÅL

VÆGT (LB/KG)	150/68
FORSENDELSVÆGT (LB/KG)	165/75
STØRRELSE (l x b x h), INCH/MM	43 x 32 x 40 / 1092 x 813 x 1016
FORSENDELSMÅL (l x b x h), INCH/MM	48 x 24 x 30 / 1219 x 609 x 762

LYD

MÅLING AF A-VÆGTET LYDTRYK

UDEN BELASTNING:	POSITION 1-5	LPA =92,1 dB(A)
BELASTNING:	POSITION 1-5	LpA =91,9 dB(A)
USIKKERHEDER		KPA =4,0 dB

MÅLING AF A-VÆGTET LYDEFFEKT

UDEN BELASTNING:	BEREGNET	LWA = 105,8 dB(A)
BELASTNING:	BEREGNET	LWA = 105,5 dB(A)
USIKKERHEDER		KWA = 2,5

VIBRATION

VIBRATION	2,5m/s ²
-----------	---------------------

LEDNINGSDIAGRAM

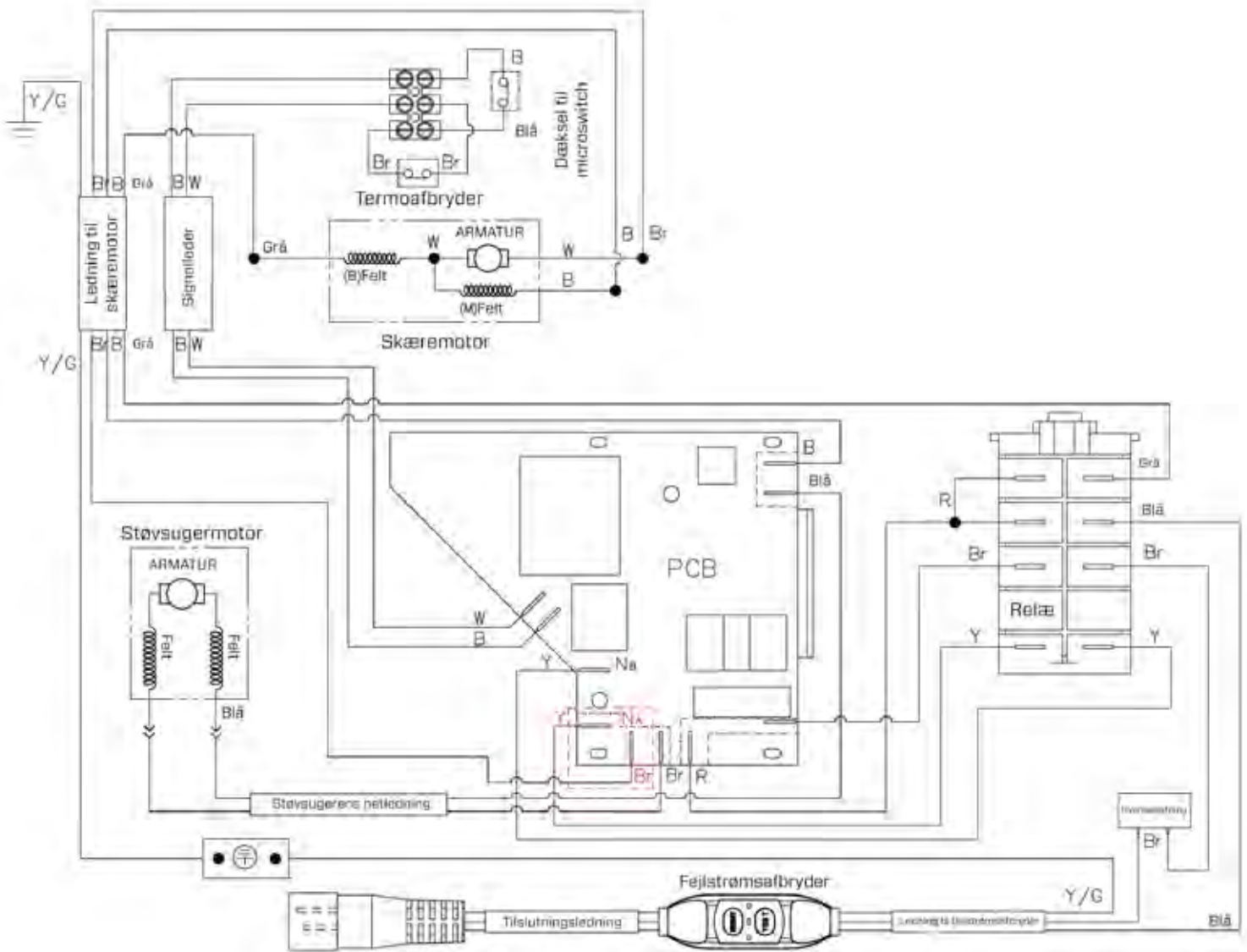

GARANTI

En ny iQMS362™ tørtskærende stensav, solgt af iQ Power Tools eller en iQ-autoriseret forhandler, garanteres som værende fri for produktionsfejl under normal anvendelse i et tidsrum på ét år fra den oprindelige købers købsdato. Garantiperioden for udlejningsenheder er 90 dage.

Alle iQ-produkter skal registreres enten via vores websted eller ved at indsende garantikortet, før garantien aktiveres og er gyldig. Denne garanti gælder ikke for dele, der har været udsat for forkert anvendelse eller service, der er blevet beskadiget under flytning eller håndtering, ændret eller repareret af uautoriserede repræsentanter eller anvendt med klinger, der ikke er anbefalet af iQ Power Tools.

Ethvert krav, der opstår under denne garanti, skal indsendes af den oprindelige køber inden for garantiperioden, der er angivet herover, og skal indeholde købsbevis. Inden for garantiperioden er muligheden for enten ombytning eller reparation af alle dele eller komponenter, der anses som defekte af iQ Power Tools, gratis for den oprindelige køber. iQ Power Tools er ikke ansvarlig for eller forpligtet til at betale for forsendelse eller andre transportomkostninger eller udgifter i forbindelse med defekte produkter, ombytninger eller komponenter, der returneres til iQ Power Tools' faciliteter eller autoriserede reparationsværksteder.

Dele og arbejdskraft, der er nødvendige for vedligeholdelse af produkterne, samt udskiftning af komponenter pga. normalt slid, er købers ansvar, og de er ikke dækket af denne garanti. Alle produkter eller komponenter, der udskiftes under garantien, bliver producentens ejendom. Alle udskiftede dele anses som værende en del af det oprindelige produkt, og garantien for disse dele udløber samtidig med den oprindelige garanti.

iQ Power Tools vil betale for dele og arbejdskraft i forbindelse med garantireparationer, der udføres af iQ Power Tools eller deres autoriserede reparationsværksteder. Udskiftningsdele monteret af alle andre vil blive leveret uden omkostninger, men denne garanti gælder ikke for arbejdsomkostninger i forbindelse dermed.

UNDER INGEN OMSTÆNDIGHEDER SKAL ANSVAR UNDER DENNE GARANTI OVERSTIGE OMKOSTNINGERNE VED OMBYTNING AF ET DEFECT PRODUKT ELLER KOMPONENTER DERAFF. IQ POWER TOOLS ER IKKE ANSVARLIG FOR HÆNDELIGE SKADER ELLER FØLGESKADER ELLER ANDRE SKADER ELLER TAB, DER IKKE UDTRYKKELT ER NÆVNT HERI.

Garanti på vilkårene herover er den eneste garanti. Denne begrænsede garanti gælder udtrykkeligt i stedet for alle øvrige garantier, uanset om de er udtrykt eller indforståede.



POWER TOOLS

888-274-7744 | WWW.IQPOWERTOOLS.COM